



#### Kinshofer Zweischalens-Tiefbaugreifer



Überlastungsschutz durch Druckbegrenzungsventile

Wechselschalen für **VE** Modelle

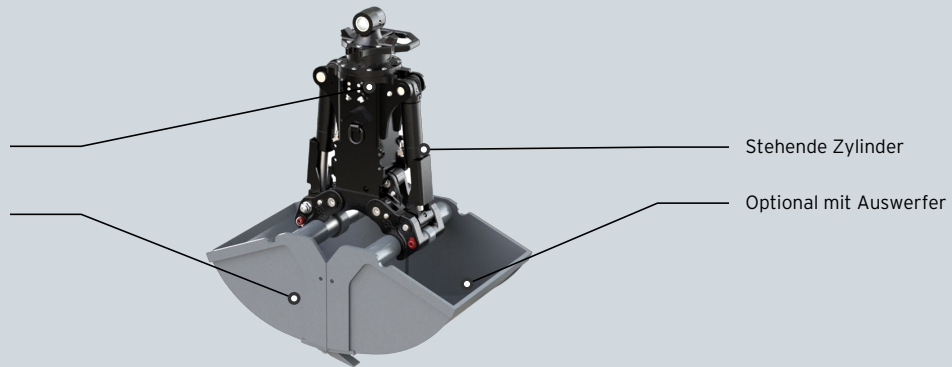

#### IHRE VORTEILE

##### Geringer Wartungsaufwand

Die großzügig dimensionierte Lagerung sorgt für minimierten Verschleiß und erhöht die Zuverlässigkeit im Einsatz.

##### Lange Lebensdauer

Die Schneidkanten bestehen aus besonders widerstandsfähigem Material mit einer Brinell-Härte von 500 HB

##### Kosteneffizienter Betrieb

Nur die Schalen müssen bei Bedarf ausgetauscht werden - Schalenträger, Hydraulik und Lagerungen bleiben erhalten.

##### Optimale Grabeigenschaften

Die hohe Schließkraft (je nach Baubreite variabel) ermöglicht kraftvolles und präzises Arbeiten auch in anspruchsvollem Boden.

	<b>C08V-32</b>	<b>C08V-40</b>	<b>C08V-50</b>	<b>C08V-60</b>	<b>C08V-80</b>	<b>C08VE-32</b>	<b>C08VE-40</b>	<b>C08VE-50</b>
Baggerdienstgewicht	4 - 9 t	4 - 9 t	4 - 9 t	4 - 9 t	4 - 9 t	4 - 9 t	4 - 9 t	4 - 9 t
Gewicht	305 kg	325 kg	345 kg	365 kg	400 kg	330 kg	335 kg	345 kg
Schalbreite	325 mm	400 mm	500 mm	600 mm	800 mm	325 mm	400 mm	500 mm
Öffnungsweite	1.260 mm	1.260 mm	1.260 mm	1.260 mm	1.260 mm	1.330 mm	1.330 mm	1.330 mm
Inhalt	115 l	145 l	185 l	220 l	300 l	115 l	145 l	185 l
Traglast	3.000 kg	3.000 kg	3.000 kg	3.000 kg	3.000 kg	3.000 kg	3.000 kg	3.000 kg

	<b>C08VE-60</b>	<b>C08VE-80</b>	<b>C12VE-32</b>	<b>C12VE-40</b>	<b>C12VE-50</b>	<b>C12VE-60</b>	<b>C12VE-70</b>	<b>C12VE-80</b>
Baggerdienstgewicht	4 - 9 t	4 - 9 t	9 - 12 t	9 - 12 t	9 - 12 t	9 - 12 t	9 - 12 t	9 - 12 t
Gewicht	355 kg	390 kg	475 kg	485 kg	500 kg	515 kg	525 kg	535 kg
Schalbreite	600 mm	800 mm	325 mm	400 mm	500 mm	600 mm	700 mm	800 mm
Öffnungsweite	1.330 mm	1.330 mm	1.645 mm	1.645 mm	1.645 mm	1.645 mm	1.645 mm	1.645 mm
Inhalt	220 l	300 l	125 l	160 l	200 l	245 l	285 l	330 l
Traglast	3.000 kg	3.000 kg	4.500 kg	4.500 kg	4.500 kg	4.500 kg	4.500 kg	4.500 kg

	<b>C18VE-100</b>	<b>C18VE-33</b>	<b>C18VE-40</b>	<b>C18VE-50</b>	<b>C18VE-60</b>	<b>C18VE-80</b>	<b>C25VE-100</b>
Baggerdienstgewicht	13 - 18 t	13 - 18 t	13 - 18 t	13 - 18 t	13 - 18 t	13 - 18 t	19 - 25 t
Gewicht	755 kg	590 kg	605 kg	630 kg	655 kg	705 kg	1.180 kg
Schalenbreite	1.000 mm	335 mm	400 mm	500 mm	600 mm	800 mm	1.000 mm
Öffnungsweite	1.655 mm	1.655 mm	1.655 mm	1.655 mm	1.655 mm	1.655 mm	1.940 mm
Inhalt	415 l	125 l	160 l	200 l	245 l	330 l	520 l
Traglast	4.500 kg	4.500 kg	4.500 kg	4.500 kg	4.500 kg	4.500 kg	6.000 kg

	<b>C25VE-120</b>	<b>C25VE-42</b>	<b>C25VE-50</b>	<b>C25VE-60</b>	<b>C25VE-80</b>	<b>C30V-180-23</b>	<b>C30V-200-23</b>
Baggerdienstgewicht	19 - 25 t	19 - 25 t	19 - 25 t	19 - 25 t	19 - 25 t	18 - 30 t	18 - 30 t
Gewicht	1.250 kg	950 kg	980 kg	1.010 kg	1.080 kg	1.290 kg	1.350 kg
Schalenbreite	1.200 mm	420 mm	500 mm	600 mm	800 mm	1.800 mm	2.000 mm
Öffnungsweite	1.940 mm	1.940 mm	1.940 mm	1.940 mm	1.940 mm	2.100 mm	2.300 mm
Inhalt	625 l	210 l	250 l	305 l	410 l	1.500 l	2.000 l
Traglast	6.000 kg	6.000 kg	6.000 kg	6.000 kg	6.000 kg	6.000 kg	6.000 kg