

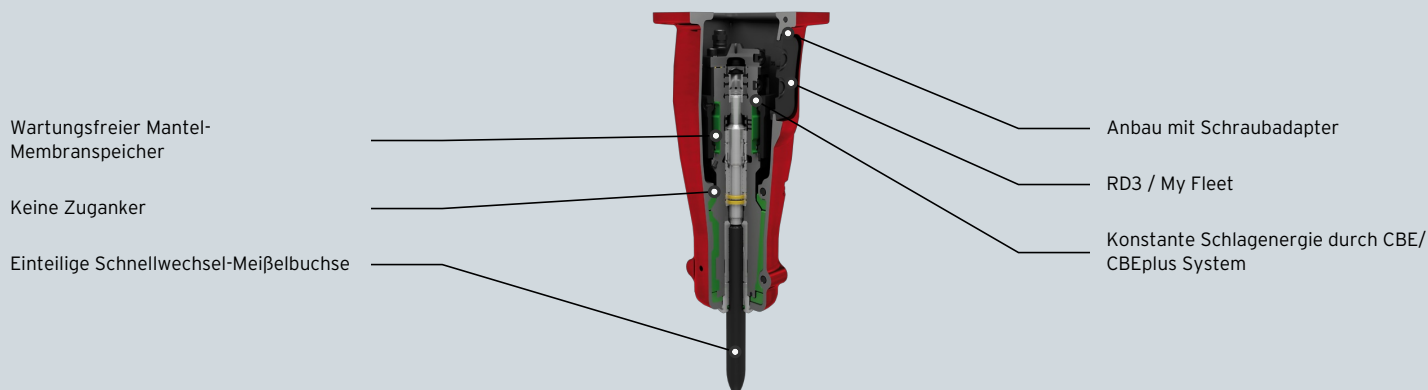

### Hydraulikhämmer Excellence Line - kleine Baureihe



### IHRE VORTEILE

#### Erhöhte Wirtschaftlichkeit

RD3 protokolliert Betriebsstunden

#### Einfache Bedienung

Wartungsfreie (Mantel-)Membran benötigt keine monatliche Wartung.

#### Hohe Produktivität

CBE/CBEplus System sichert stets maximale Schlagkraft, unabhängig vom Arbeitsdruck des Trägergeräts.

### Technische Daten

	155E	255E	355E	455E	555E	777E	999E
Baggerdienstgewicht	0,8 - 1,8 t	1,2 - 2,5 t	1,6 - 3,6 t	2,7 - 5,2 t	3,2 - 8 t	4,3 - 9,5 t	5,8 - 13 t
Einsatzgewicht	90 kg	110 kg	150 kg	230 kg	275 kg	390 kg	505 kg
Aufnahmeleistung	7,2 kW	8,8 kW	13,8 kW	19,8 kW	21 kW	28 kW	35 kW
Betriebsdruck	80 - 130 bar	95 - 150 bar	90 - 150 bar	100 - 170 bar	90 - 140 bar	90 - 140 bar	100 - 140 bar
Ölmenge	15 - 33 l/min	15 - 35 l/min	25 - 55 l/min	40 - 70 l/min	36 - 90 l/min	40 - 120 l/min	50 - 150 l/min
Meißeldurchmesser	36 mm	40 mm	48 mm	56 mm	72 mm	80 mm	90 mm
Schallpegel	119 dB	119 dB	118 dB	115 dB	122 dB	124 dB	127 dB