

UAM Anbauverdichter HD500

Highlights

UAM
proline

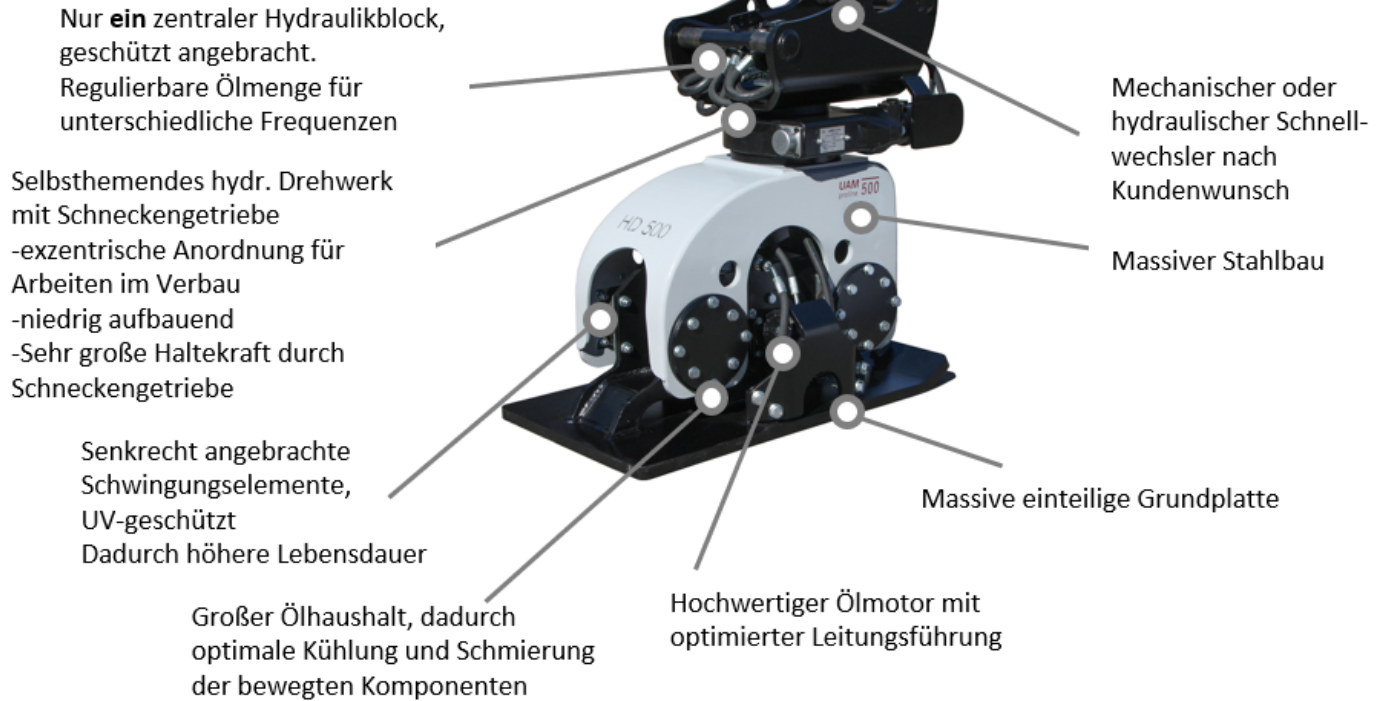

Die UAM proline-Serie ist entstanden und gewachsen aus über 20 Jahren Praxis-Einsatz im Straßen- und Tiefbau. Von Profis für Profis entwickelt und gefertigt suchen die UAM Verdichter durch ihre robuste und praxisorientierte Bauweise Ihresgleichen. Durch den Einsatz von Anbauverdichtern ist aufgrund effektiver und effizienter Verdichtung sowie die deutlich höhere Auslastung der Trägergeräte eine kurze Amortisationsdauer gegeben. Kostentoptimierte mannlose Verdichtung, dadurch ein minimiertes Unfallrisiko durch maschinelle Verdichtung direkt am Einsatzort, sowie die Einhaltung verschärfter gesetzlicher Bestimmungen hinsichtlich Vibrationen und Abgasen sprechen für den Einsatz von UAM-Anbauverdichtern.

Anwendungsgebiete

- Kabel- & Rohrleitungsbau
- Tiefbau
- Wege- & Straßenbau
- Garten- & Landschaftsbau

UAM Anbauverdichter HD500

Technische Daten

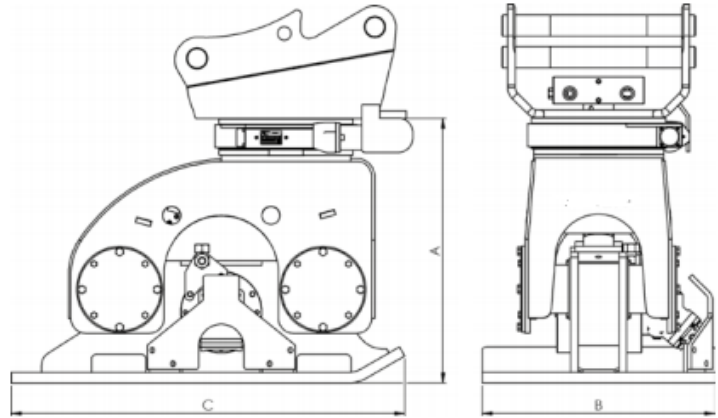

Technische Daten HD500

Baggerdienstgewicht	5-10t
Einsatzgewicht inkl Wechselrahmen	470kg
Gesamte Höhe inkl. Wechselrahmen	900mm
Plattenmaß	510x865
Frequenzbereich	28-60Hz
Empf. Mindestölmenge	60l/min
Druck (bar) max	210bar
Dynamische Schlagkraft	Bis 41kN
Hydr. Drehwerk Haltekraft	3300Nm

Bemaßung

A—Höhe Verdichter (ohne Schnellwechsler)	645mm
B—Breite Verdichterplatte	510mm
C— Länge Verdichterplatte	865mm