

UAM Rohrzonenverdichter HD200 TS Highlights

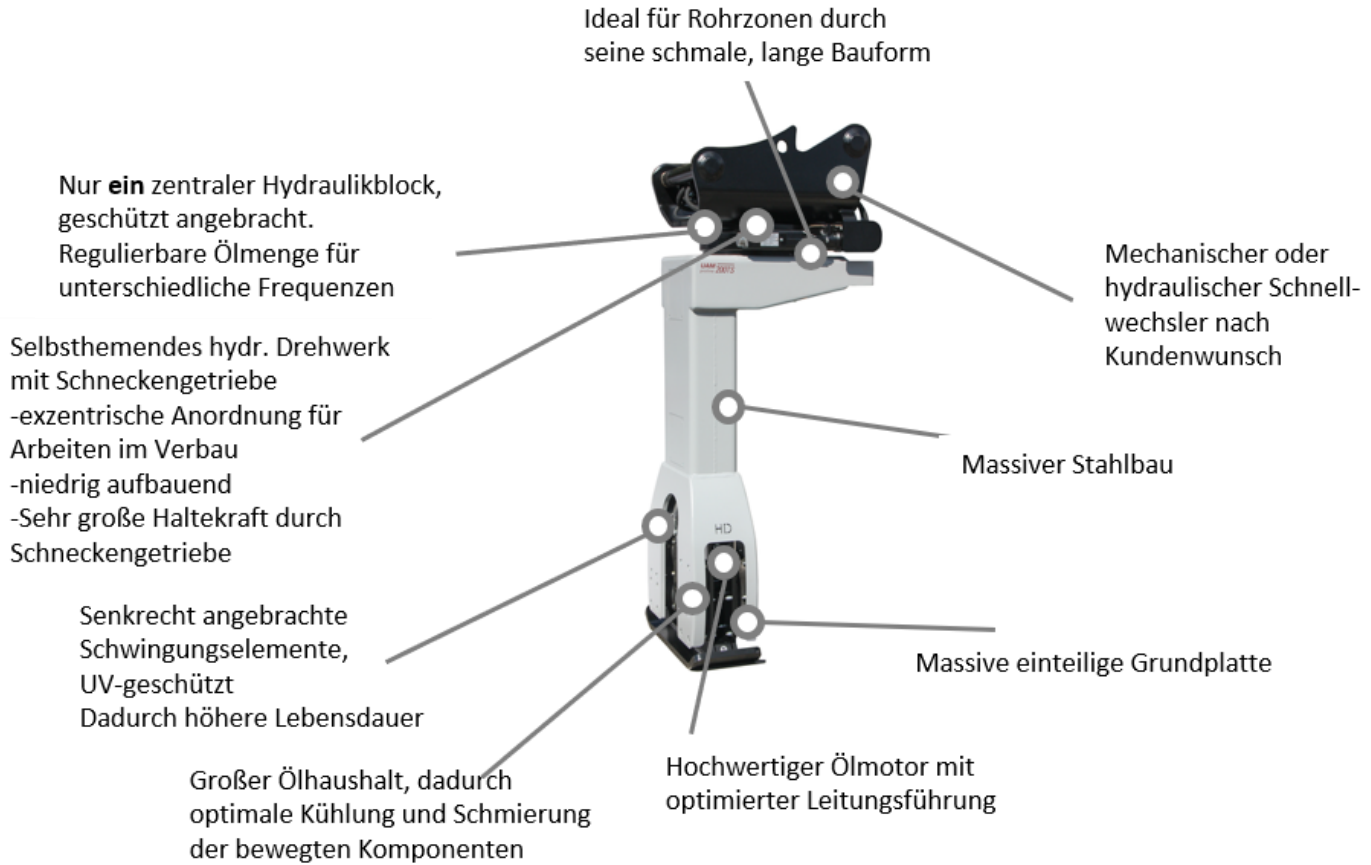

Die UAM proline-Serie ist entstanden und gewachsen aus über 20 Jahren Praxis-Einsatz im Straßen- und Tiefbau. Von Profis für Profis entwickelt und gefertigt suchen die UAM Verdichter durch ihre robuste und praxisorientierte Bauweise Ihresgleichen. Durch den Einsatz von Anbauverdichtern ist aufgrund effektiver und effizienter Verdichtung sowie die deutlich höhere Auslastung der Trägergeräte eine kurze Amortisationsdauer gegeben. Kostenoptimierte mannlose Verdichtung, dadurch ein minimiertes Unfallrisiko durch maschinelle Verdichtung direkt am Einsatzort, sowie die Einhaltung verschärfter gesetzlicher Bestimmungen hinsichtlich Vibrationen und Abgasen sprechen für den Einsatz von UAM-Anbauverdichtern.

Anwendungsgebiete

- Kabel- & Rohrleitungsbau
- Tiefbau
- Wege- & Straßenbau
- Garten- & Landschaftsbau

UAM Anbauverdichter HD200 TS

Technische Daten

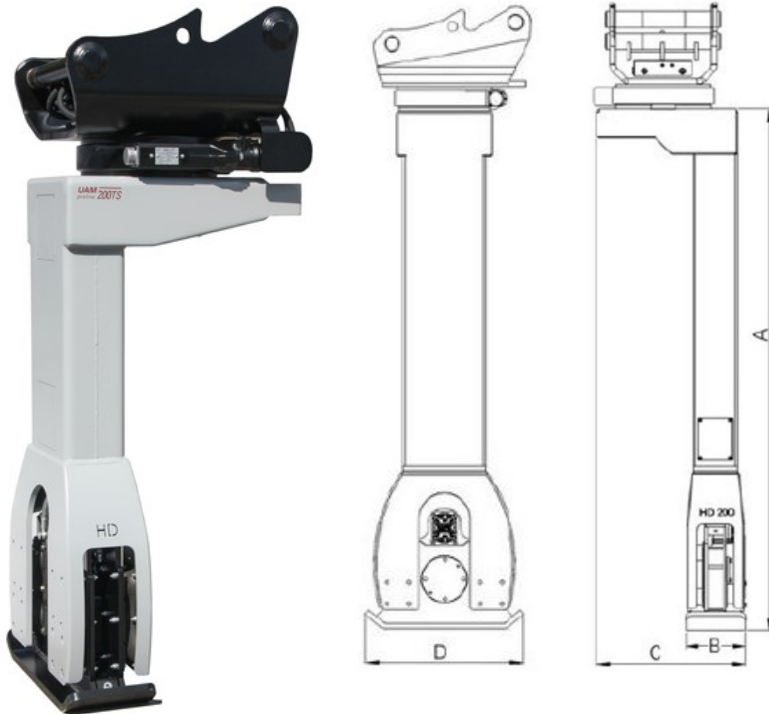

Technische Daten HD200 TS

Baggerdienstgewicht	10-60t
Einsatzgewicht inkl Wechselrahmen	750kg
Gesamte Höhe inkl. Wechselrahmen	2168mm
Plattenmaß	280x750
Frequenzbereich	28-60Hz
Empf. Mindestölmenge	100l/min
Druck (bar) max	210bar
Dynamische Schlagkraft	Bis 45kN
Hydr. Drehwerk Haltekraft	12900Nm

Bemaßung

A—Höhe Verdichter (ohne Schnellwechsler)	1655mm
B—Breite Verdichterplatte	280mm
C— Länge Verdichterplatte	750mm
D— Breite Gesamt	695mm