

Baureihe | TGR5.6

Baggergewichtsklasse: bis 80 t
Kurzholzgreifer

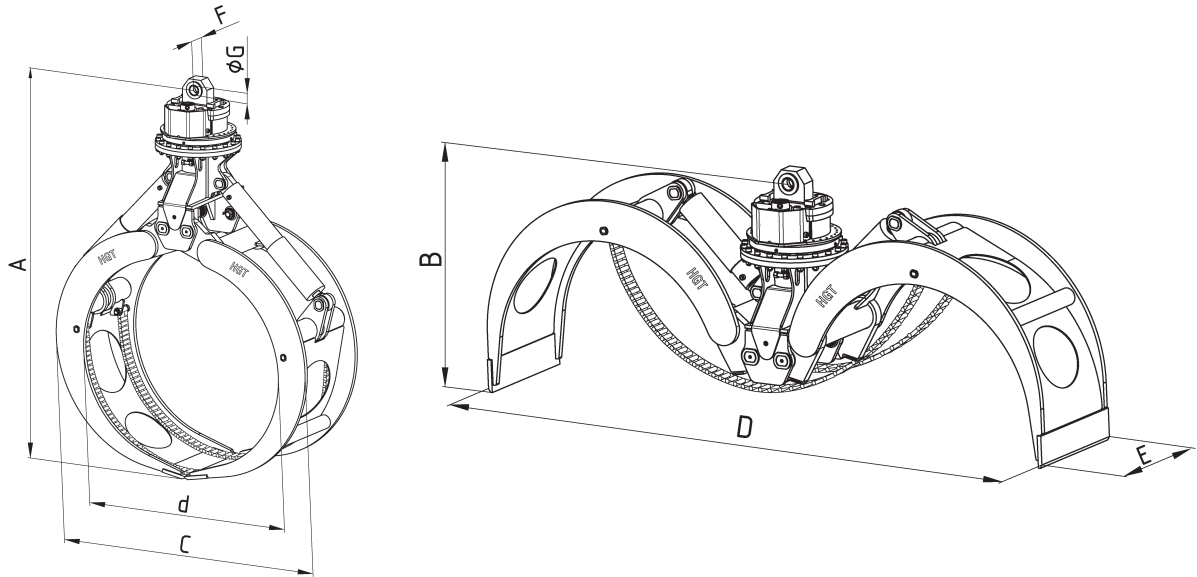

Typ	Inhalt (m ²)	Gewicht (kg)	Breite (mm) E	max. Stamm-länge (m)	Abmessungen (mm)						
					A	B	C	d	D	F	G
TGR5.6-2500-C	2,5	2790	800	6,0	3205	1590	2520	1930	4190	149	80
TGR5.6-3000-C	3,0	2980	800	5,5	3380	1650	2580	2020	4590	149	80
TGR5.6-3200-C	3,2	3020	800	5,0	3460	1670	2655	2110	4730	149	80
TGR5.6-3500-C	3,5	3180	800	4,5	3555	1690	2725	2180	4890	149	80
TGR5.6-4000-C	4,0	3225	800	4,0	3700	1715	2930	2335	5185	149	80

Stand: 03/2015 • Rev.: J • Technische Änderungen vorbehalten

Technische Daten | TGR5.6

Baggergewichtsklasse	t	bis 80
Tragfähigkeit Greifer max.	t	Greifer: 15 / Drehwerk: 35
Betriebsdruck max.	bar	350 (Greiffunktion) / 140 (Drehfunktion)
Drehzahl max.	U/min	10



|Einsatz: Mobil- und Kettenbagger
Massenumschlaggreifer für Kurzholz.



|Konstruktionsmerkmale

- Drehwerk endlos hydraulisch drehbar
- Bodenschneiden aus hochfestem Feinkornstahl (HB 450)
- Bodenschneiden verstärkt mit Vorschweißprofil (HB 500)
- Hydraulikzylinder mit doppelter Endlagendämpfung
- Schlauchschutzbügel für die Hydraulikanschlüsse am Drehwerk
- Einlegeketten zum Schutz vor Verrutschen von einzelnen Stämmen

|Lieferbares Zubehör und Ausrüstungen

- Schlauchsatz und Aufhängung für alle bekannten Baggerfabrikate
- Lashaken
- HD Variante mit verstärktem Drehwerk
- Sonder- und Spezialschalen nach Kundenwunsch
- weitere Sonderausrüstungen auf Anfrage