

Baureihe | TG4.6

Baggergewichtsklasse: bis 35 t
Holz- Verladegreifer

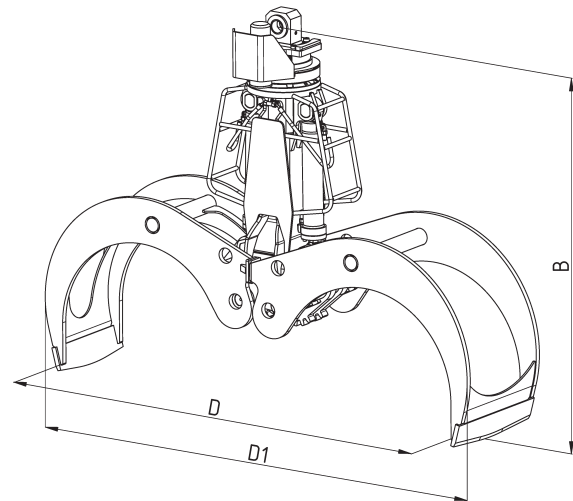

Typ	Inhalt (m ²)	Gewicht (kg)	Breite (mm) E / E1	max. Stammlänge (m)	Abmessungen (mm)							
					A	B	C	d	D	D1	F	G
TG4.6-800-B	0,8	1400	840/700	8	2880	2215	50	1010	2380	2565	114	70
TG4.6-1000-B	1,0	1480	840/700	8	2950	2265	90	1150	2540	2745	114	70
TG4.6-1250-B	1,25	1530	840/700	6	3080	2310	110	1260	2765	3000	114	70
TG4.6-1500-B	1,5	1540	840/700	6	3200	2350	125	1380	2990	3230	114	70
TG4.6-1750-B	1,75	1715	840/700	4	3310	2400	150	1500	3190	3450	114	70
TG4.6-2000-B	2,0	1915	840/700	3	3435	2435	240	1660	3390	3665	114	70

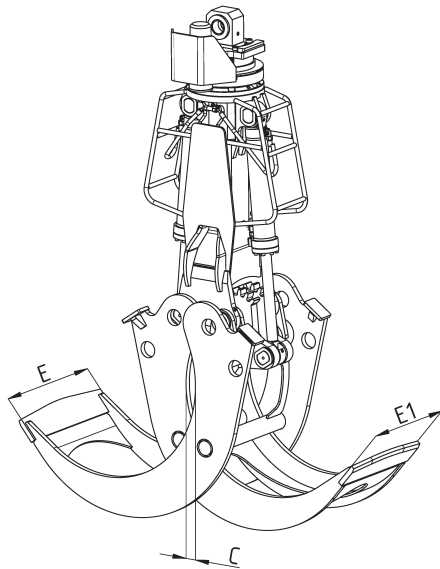
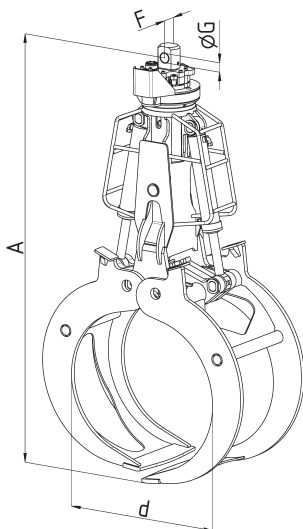

Technische Daten | TG4.6

Baggergewichtsklasse	t	bis 35
Tragfähigkeit Greifer max.	t	Greifer: 6 / Drehwerk: 15
Betriebsdruck max.	bar	350 (Greiffunktion) / 140 (Drehfunktion)
Drehzahl max.	U/min	12



|Einsatz: Mobil- und Kettenbagger

Umschlaggreifer für Stamm- und Rundholz. Aufgrund der Zangenform kann der TG4.6-Holzgreifer einzelne, sowie mehrere Stämme unterschiedlichster Durchmesser vom Boden, Stapel oder LKW mühelos aufnehmen und sicher halten und handeln.



|Konstruktionsmerkmale

- Drehwerk endlos hydraulisch drehbar
- Zange kpl. aus hochfestem Welldox 700, Bodenschneiden (HB 500)
- Hydraulikzylinder mit Endlagendämpfung
- Schlauchschutzblech für die Hydraulikanschlüsse am Drehwerk
- Rammschutz für die Zylinderhydraulik
- Schalenform B (Box) – Zangen innen senkrecht

|Lieferbares Zubehör und Ausrüstungen

- Schlauchsatz und Aufhängung für alle bekannten Baggerfabrikate
- Lasthaken
- Zylinder- Schutzhaube
- HD Variante mit verstärktem Drehwerk
- Sonder- und Spezialschalen nach Kundenwunsch z.B. Schalenform W (Waggonentladung) – Zangen außen senkrecht
- weitere Sonderausrüstungen auf Anfrage