

Baureihe|DCS2

Baggergewichtsklasse: 5 - 9 t
Zweischalen-Tiefbaugreifer

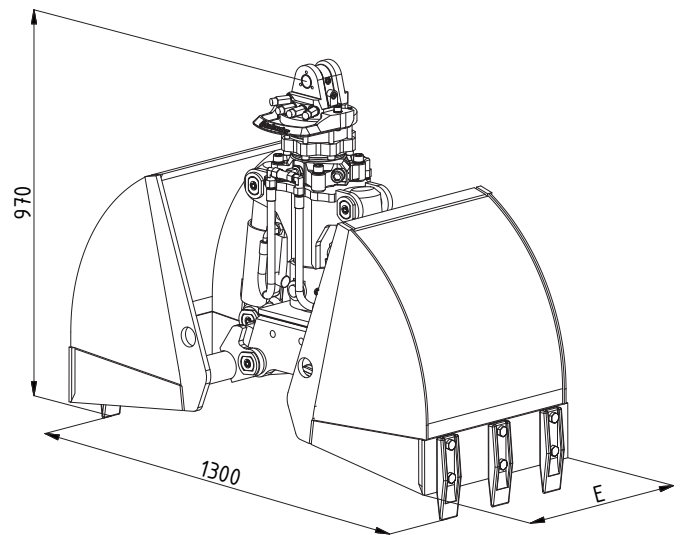

Typ	Inhalt- <small>SAE</small> (l)	Gewicht (kg)	Schnittbreite <small>E</small> (mm)	Anzahl der Zähne
DCS2-270	90	250	270	3
DCS2-300	100	255	300	3
DCS2-400	135	270	400	3
DCS2-500	170	285	500	5
DCS2-600	205	300	600	5

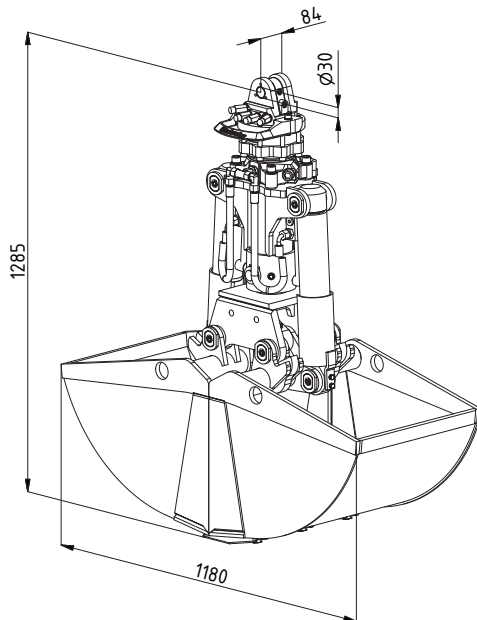
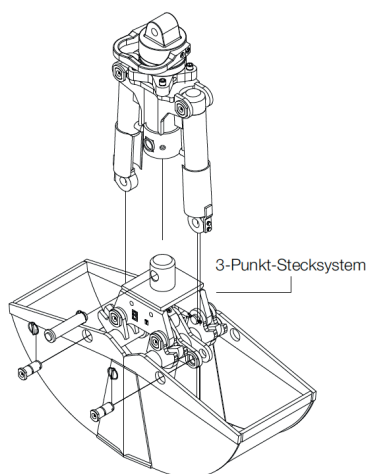

Technische Daten|DCS2

Baggergewichtsklasse	t	5 - 9
Tragfähigkeit max.	t	Greifer: 2 / Drehmotor: 4
Schüttgewicht bis	t/m ³	2
Betriebsdruck max.	bar	300 (Greif- und Drehfunktion)
Schließkraft max.	kN	20



|Einsatz: Minibagger und LKW-Ladekräne

Vielseitiger Tiefbaugreifer für den typischen Hydraulikbaggerbetrieb, wie z.B.: Ausschachten und Ausbaggern von gewachsenen Böden, Ziehen von Gräben und Kabelschächten, Verladen von Erde, Kies und Sand.

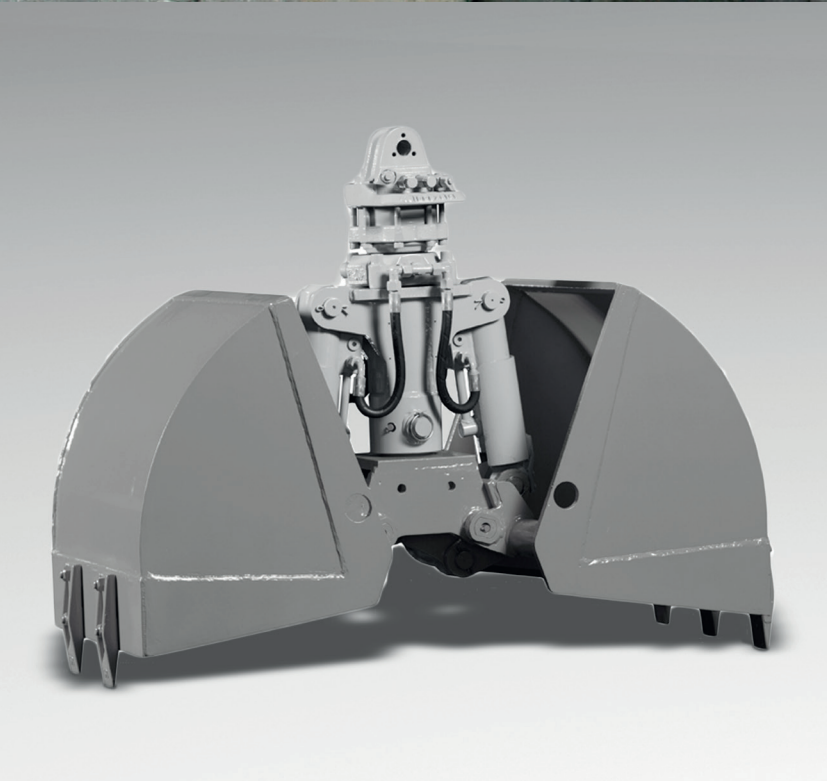

|Konstruktionsmerkmale

- Schalen mit Schalenträger durch 3-Punkt-Stecksystem innerhalb der gesamten Baureihe austauschbar
- Kompaktdrehmotor endlos hydraulisch drehbar
- Boden- und Seitenschneiden aus hochfestem Feinkornstahl (HB 450)
- Geschmiedete 2-Loch Schraubzähne
- Kolbenstangenschutz, Schlauchschutzbügel für die Hydraulikanschlüsse am Drehmotor

|Lieferbares Zubehör und Ausrüstungen

- Schlauchsatz und Aufhängung für alle bekannten Baggerfabrikate
- Aufhängung mit Pendelbremse
- Auswerfer, Greiferverlängerung
- Lasthaken, Hülsensteckzähne
- Spezialschalen nach Kundenwunsch
- weitere Sonderausrüstung auf Anfrage