

# Baureihe|DCS1

Baggergewichtsklasse: 1 - 5 t  
Zweischalen-Tiefbaugreifer

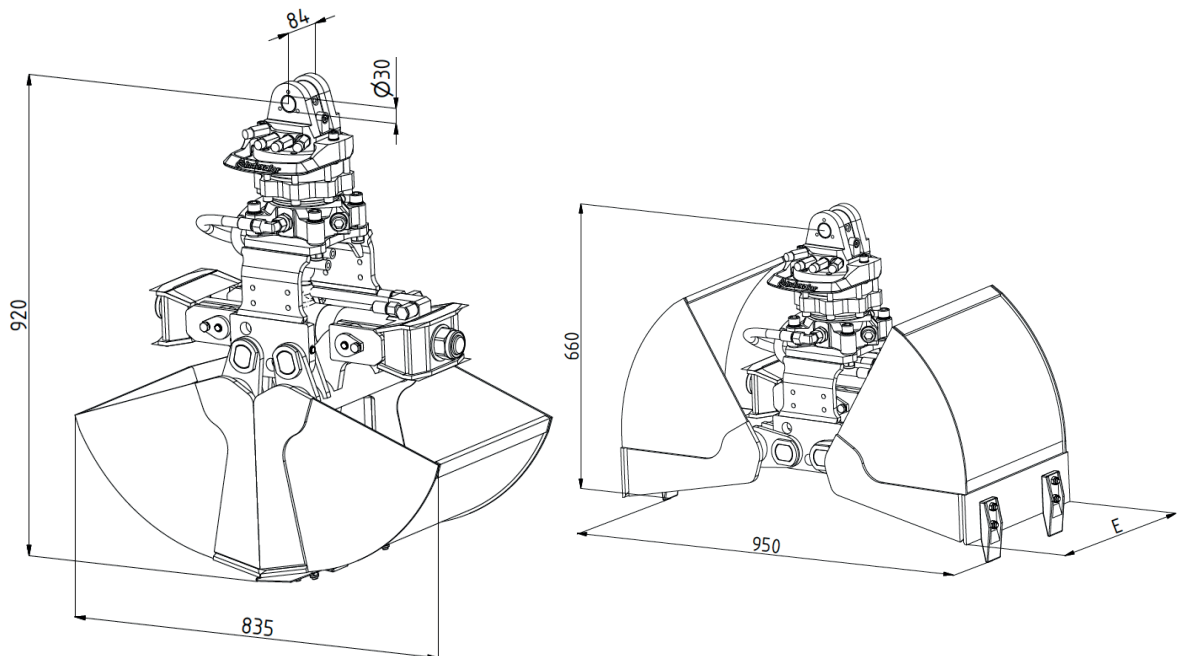

Typ	Inhalt- SAE (l)	Gewicht (kg)	Schnittbreite E (mm)	Anzahl der Zähne
DCS1-300	60	140	300	3
DCS1-400	80	150	400	3
DCS1-500	100	160	500	5

Stand: 03/2015 • Rev.: J • Technische Änderungen vorbehalten

## Technische Daten|DCS1

Baggergewichtsklasse	t	1 – 5
Tragfähigkeit max.	t	Greifer: 1 / Drehmotor: 2,5
Schüttgewicht bis	t/m <sup>3</sup>	2
Betriebsdruck max.	bar	250 (Greif- und Drehfunktion)
Schließkraft max.	kN	24



### **|Einsatz: Minibagger und LKW-Ladekräne**

Vielseitiger Tiefbaugreifer für den typischen Hydraulikbaggerbetrieb, wie z.B.: Ausschachten und Ausbaggern von gewachsenen Böden, Ziehen von Gräben und Kabelschächten, Verladen von Erde, Kies und Sand.



### **|Konstruktionsmerkmale**

- Schalen innerhalb der gesamten Baureihe austauschbar
- Kompaktdrehmotor endlos hydraulisch drehbar
- Schalen komplett aus hochfestem Feinkornstahl (HB 450)
- Geschmiedete 2-Loch Schraubzähne
- Schlauchschutzbügel für die Hydraulikanschlüsse am Drehmotor

### **|Lieferbares Zubehör und Ausrüstungen**

- Schlauchsatz und Aufhängung für alle bekannten Baggerfabrikate
- Aufhängung mit Pendelbremse
- Auswerfer, Greiferverlängerung
- Lasthaken
- Spezialschalen nach Kundenwunsch
- weitere Sonderausrüstung auf Anfrage