

# Betonzange CC580

Das zuverlässige Kraftpaket



## Technische Daten | Betonzange CC580

Abmessungen und Gewicht	
Länge x Breite x Höhe <sup>1</sup>	967 x 934 x 395 mm
Öffnungsweite	565 mm
Gesamtgewicht <sup>1</sup>	360 kg
Trägergeräte	
Empfohlenes Trägergerätegewicht, max. <sup>2</sup>	5,5 - 9 t
Empfohlene Brokk Maschine	Brokk 300
Hydraulischer Anschluss	
Anschlussdruck, min.	17,5 MPa (175 bar)
Anschlussdruck, max.	25 MPa (250 bar)
Arbeitsdruck	50 MPa (500 bar)
Ölstrom, max.	100 l/min
Leistungen	
Brechkraft A, max.	530 kN (54 t)
Brechkraft B, max. (optional)	814 kN (83 t)
Schneidkraft, max.	2324 kN (237 t)
Schneidkapazität, max.	1x Ø 30 mm
Bestelldaten	
Artikel-Nr. <sup>3</sup>	9033 0580 80

<sup>1</sup> Ohne Aufnahmeplatte

<sup>2</sup> Abhängig von der Tragfähigkeitstabelle des Trägergeräteherstellers

<sup>3</sup> Ohne Anbau

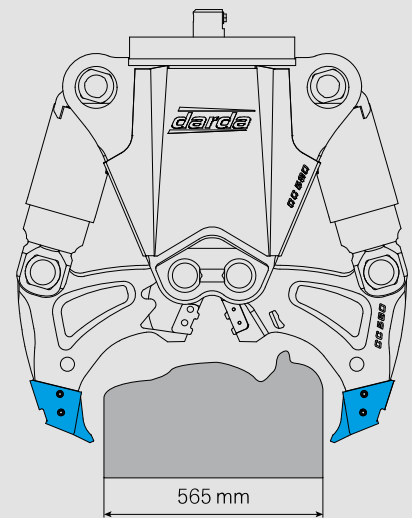

Zange mit Standardbrechspitzen

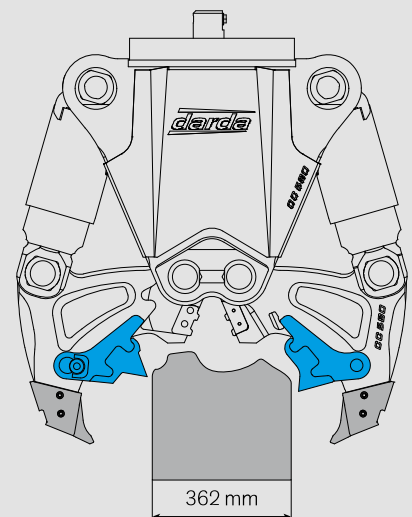

Zange mit Zusatzbrechzähnen

## Mögliche Optionen



360° Drehantrieb

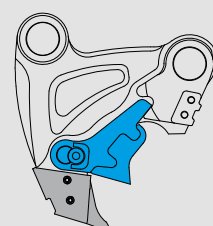

Zusatzbrechzahn