

ZAXIS-7 Serie

HITACHI

Reliable solutions

# ZAXIS 690 / 890



## HYDRAULIKBAGGER

Modellcode : ZX690LCH-7 / LCR-7

Motornennleistung : 348 kW (ISO14396)

Betriebsgewicht : 69.400 – 71.400 kg

Löffel ISO gehäuft : 2,9 – 4,0 m<sup>3</sup>

Modellcode : ZX890LCH-7 / LCR-7

Motornennleistung : 382 kW (ISO14396)

Betriebsgewicht : 84.600 – 87.500 kg

Löffel ISO gehäuft : 3,5 – 5,0 m<sup>3</sup>

# Sie haben die Kontrolle

In der neuesten Baggerserie von Hitachi dreht sich alles um Ihre Bedürfnisse. Damit wir die Vorgängermodelle mit der Zaxis-7-Reihe laufend verbessern können, haben wir berücksichtigt, welche Herausforderungen sich Ihnen bei der Rohstoffgewinnung oder in einem Steinbruch stellen. Dabei lag unser Fokus zum einen in der Verbesserung der Bedienerfahrung in der Fahrerkabine. Zum anderen sind wir stets auf der Suche nach Lösungen für unsere Kunden. Deshalb haben wir uns Gedanken darüber gemacht, wie wir Sie während des gesamten Lebenszyklus des Baggers unterstützen können.

Sie sind der Mittelpunkt der Zaxis-7-Serie. Übernehmen Sie also jetzt die Kontrolle über Ihren Fuhrpark. Wenn Sie sich für eine Zusammenarbeit mit uns entscheiden, können wir gemeinsam an der Verwirklichung Ihrer Visionen arbeiten.





# Inhalt



Kontrolle über Ihr Unternehmen

**8. Höhere Gewinne**



Kontrolle über Ihren Komfort

**10. Spürbarer Unterschied**



Kontrolle über Ihre Fahrerumgebung

**12. Mehr Sicherheit**



Kontrolle über Ihren Produktionsprozess

**14. Ihre Betriebszeit maximieren**



Kontrolle über Ihren Fuhrpark

**16. Eine hervorragende Partnerschaft**



Kontrolle über Ihre Betriebszeit

**18. Ihre Investition schützen**



Kontrolle über Ihre Leistung

**20. Das Beste aus Ihrer Maschine holen**

# Absolute Kontrolle

Dank der neuen Zaxis-7-Reihe Großbagger haben Sie die absolute Kontrolle über die Leistung Ihrer Maschine und können sich auf das technologische Know-how sowie die Serviceleistungen von Hitachi verlassen.



Die mitschwingende Bauweise von Steuerungskonsole und Fahrersitz erhöht das Steuerungsgefühl und reduziert Ermüdungserscheinungen.



Verbessern Sie die Leistung Ihres Baggers mit Optionen wie den Hitachi Anbaugeräten.



Verwalten und überwachen Sie Ihren Fuhrpark über die ConSite Pocket-App aus der Ferne.



ConSite-Ölsensoren tragen durch die Überwachung des Öls zur vorbeugenden Wartung bei. Dadurch werden Ausfallzeiten minimiert.



Die niedrigeren Lärm- und Vibrationspegel in der Fahrerkabine bieten ein komfortableres Arbeitsumfeld.

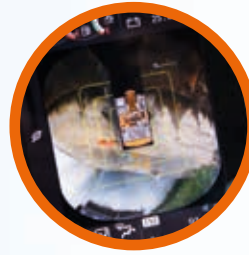

Der Fahrer hat durch das Aerial Angel®-Kamerasystem und den neuen LCD-Monitor eine hervorragende Sicht auf die Baustelle.

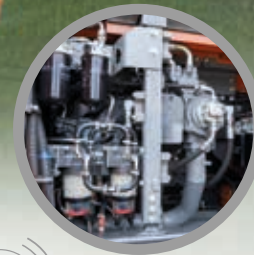

Zudem werden Betriebskosten eingespart, da der Kraftstoffverbrauch um 20 % (ZX890LCH-7, PWR) bzw. 22 % (ZX690LCH-7, PWR) reduziert wurde.



Die verbesserte Effizienz des neuen HIOS-V Hydrauliksystem reduziert den Kraftstoffverbrauch und sorgt für eine höhere Produktivität.



Das Angebot umfasst auch viele Ausleger- und Stieloptionen, um Ihren Bagger den vielfältigen und harten Einsatzbedingungen genau anzupassen.



1

2

3

4

5

16

15

6

7

13

14

8

9

HITACHI

11

12

10

# Kontrollzone

Profitieren Sie in der weiterentwickelten Kabine der Zaxis-7-Bagger von den verbesserten Komfort- und Sicherheitsfunktionen. Diese sorgen für eine gesteigerte Produktivität, bequemere Arbeit und reduzierte Ermüdung.

- ① **Die größere Wischfläche der Weitwinkelscheibenwischer** verbessert die Sicht bei schwierigen Arbeitsbedingungen.
- ② **Klimaanlage und Audiogeräte** werden einfach über den Monitor gesteuert.
- ③ **Der blendfreie 8-Zoll-LCD-Farbmonitor** ist gut ablesbar und bedienerfreundlich.
- ④ **Dank des USB-Anschlusses und Smartphone-Halters** sind die persönlichen Kommunikationsgeräte immer griffbereit.
- ⑤ **Der Getränkehalter** ist für die Reinigung leicht abnehmbar.
- ⑥ **Die zusätzliche Joystick-Steuerung** sorgt für eine mühelose Bedienung.
- ⑦ **Das ergonomische Design** ermöglicht einen bequemen Zugriff auf die Bedienelemente.
- ⑧ **Bluetooth®** für die Freisprechanlage und **DAB+-Radio** unterstützt die Arbeit mit Musik und hilft bei der Kommunikation im Einsatzort.
- ⑨ **Multifunktionale Bedienkonsole** für eine einfachere Bedienung.
- ⑩ **Die verbesserte Schallisolierung** macht diese Kabine zu eine der leisesten auf dem Markt.
- ⑪ **Durch den praxisgerechten Stauraum** bleibt die Kabine stets sauber und aufgeräumt.
- ⑫ **Mit den Kleiderhaken** können Sie Ihre persönliche Baustellenkleidung gut verstauen.
- ⑬ **Dank des einfach zu bedienenden Vorsteuerabsperrehebels** können Sie in einer optimalen Position arbeiten.
- ⑭ **Die mitschwingende Bauweise von Steuerungskonsole und Fahrersitz** erhöht das Steuerungsgefühl und wirkt Ermüdungserscheinungen entgegen.
- ⑮ **Mehr Kopf- und Beinfreiheit** sorgt für eine größere Bewegungsmöglichkeit in der Kabine.
- ⑯ **Die optimale Pedalanordnung** hilft ebenfalls dabei, Ermüdung zu reduzieren.



Dank der ergonomischen Bedienelemente und Schalter ist die Bedienung spielend einfach.



Bluetooth®-Verbindung für die Freisprechanlage während der Arbeit.



## Höhere Gewinne

Der Ertrag Ihres Gewinnungsbetriebes oder Ihres Steinbruchs hängt unter anderem von der Produktivität und Effizienz Ihrer Produktionsmaschinen ab. Mit den neuesten Zaxis-7-Großbaggern von Hitachi können Sie sich auf höchste Qualität, garantierte maximale Betriebszeit an den entlegensten Einsatzorten und niedrigere Gesamtbetriebskosten verlassen - all dies wirkt sich positiv auf Ihr Betriebsergebnis aus.

Dank des beeindruckend niedrigen Kraftstoffverbrauchs dieser Stufe-V-konformen Maschinen können Sie Ihren Gewinn steigern. Die atemberaubenden neuen Modelle ZX890-7 und ZX690-7 verbrauchen jeweils bis zu 20 und 22 % weniger Kraftstoff als noch die Vorgängermodelle.

Das branchenführende Hydrauliksystem HIOS V von Hitachi verbessert die Effizienz des Schwenkwerks, beim Absenken des Auslegers und beim gleichzeitigen Stiel- und Löffelzylinder der Großbagger. Außerdem können Ihre Maschinenführer jederzeit den Kraftstoffverbrauch kontrollieren und damit erneut die Kosten senken. Dazu steht ihnen das brandneue ECO-Messgerät zur Verfügung, das auf dem 8-Zoll-Farb-LCD-Farbmonitor deutlich sichtbar ist.

Die Produktivität vor Ort wird dank der verbesserten Hub- und Schwenkgeschwindigkeit für Ladevorgänge und der höheren Motorleistung der neuen Zaxis-7-Großbagger gesteigert. Dies sorgt wiederum für noch mehr Produktivität.

Die Umweltverträglichkeit von Zaxis-7-Großbaggern wird durch das SCR-System (Selektive katalytische Reduktion) verbessert, das Stickoxide aus Abgasen durch Einspritzen einer Harnstofflösung reduziert. Außerdem erfüllen die neuen Maschinen dank der Kombination von SCR, DOC (Dieseloxidationskatalysator) und CSF (katalysierter Rußfilter) die Schadstoffemissionsvorschriften der Stufe V.



Mit dem Hydrauliksystem HIOS V werden bis zu 22 % Kraftstoff eingespart.





Das neue HIOS-V Hydrauliksystem reduziert den Kraftstoffverbrauch und sorgt für eine höhere Produktivität.



Die ECO-Anzeige trägt zu einem besseren Kraftstoffverbrauch bei.



Eine erhöhte Motorleistung führt zu einer höheren Produktivität.



Sie haben die Kontrolle - in einer geräumigen, geordneten und komfortablen Arbeitsumgebung.



Die Kabine bietet genügend Stauraum für Ihre persönlichen Gegenstände.



Der LCD-Monitor ist dank des hochauflösenden blendfreien Bildschirms gut ablesbar.



## Kontrolle über Ihren Komfort



# Spürbarer Unterschied

Die überarbeitete und hochmoderne Kabine des Zaxis-7-Baggers bietet Ihnen die perfekte Arbeitsumgebung auf den entlegensten Einsatzorten. In den besonders geräumigen Modellen ZX690-7 und ZX890-7 erleben Sie branchenführende erstklassige Kabinen mit höchstem Komfort und höchster Qualität.

Spüren Sie den Unterschied durch die sitzmontierte Konsole der Hydraulikbedienhebel. Dadurch beugen Sie Ihrer vorzeitigen Ermüdung während eines harten Arbeitstages vor. Zudem bietet Ihnen die bislang geräumigste Hitachi-Kabine dank einer verbesserten Pedalanordnung sowie genügend Kopf- und Beinfreiheit ausreichend Platz und somit eine perfekte Ergonomie. Dank der leicht einstellbaren Konsolenhöhe mit drei Positionen zur Auswahl sitzen Sie sehr bequem.

Die neue ergonomische Gestaltung der Konsole und des Schalters, sowie der einfache Zugriff auf die Bedienelemente erleichtern die Bedienung. Navigieren Sie auf dem 8-Zoll-LCD-Monitor mit der multifunktionalen Steuerung schnell durch das Menü. Der hochauflösende, blendfreie Bildschirm ist nicht nur besser ablesbar, sondern die neue Anordnung bietet eine übersichtliche Anzeige sowie das einfache Ansteuern von Komfort-Features wie eine Klimaanlage, ein DAB+-Radio und Bluetooth®.

Mit mehr Stauraum für Ihre persönlichen Gegenstände wie Jacke, Smartphone und Getränke fühlen Sie sich sofort entspannt und bereit für Ihre Schicht. Zusätzliche Funktionen des Joysticks wie Scheibenwischer, Leerlauf und Audio-Stummschaltung machen Ihren Arbeitstag mühelos und angenehm.



Die ergonomische multifunktionale Bedienkonsole bietet einen einfachen Zugriff auf die Funktionen.



# Mehr Sicherheit

Arbeitssicherheit ist entscheidend, nicht nur für Ihr eigenes Wohlbefinden, sondern auch für den erfolgreichen Abschluss Ihrer Projekte. Damit Sie sich und Ihre Maschine vor potentiellen Gefahren schützen können, bieten Ihnen die neuen Hitachi Zaxis-7-Bagger einen hervorragenden Überblick auf Ihre Umgebung, sodass Sie Ihre Baustelle aus allen Winkeln sehen können.

Die gute Sicht von der Kabine aus wird unter anderem durch eine außergewöhnliche 270-Grad-Vogelperspektive mit dem Aerial Angle®-Kamerasystem sichergestellt. Sie können aus sechs Bildoptionen zur Darstellung der unmittelbaren Umgebung wählen. So können Sie für Ihre eigene Sicherheit sowie die der Personen in der Maschinenumgebung sorgen.

Damit Sie auch unter den schwierigsten Bedingungen sicher und effizient arbeiten können, sind die neuen Zaxis-7-Bagger mit beeindruckenden neuen Funktionen ausgestattet. Von den LED-Arbeitsscheinwerfern und den Weitwinkelscheibenwischern mit einer größeren Wischfläche, bis hin zu den großen Reflexionsstreifen am Kontergewicht und den optionalen Sonnenschutzrollos: Sie haben die Übersicht, die Sie brauchen, genau dort, wo es am wichtigsten ist.

Auch die Liebe zum Detail ist wichtig für eine sichere Arbeitsumgebung; die Neupositionierung des Vorsteuerabsperrhebels ist ein perfektes Beispiel dafür. Unbeabsichtigte Aktionen können jetzt viel einfacher verhindert werden.



Der Vorsteuerabsperrhebel bietet größere Sicherheit in der Kabine.



Das breite Parallelwischer-Konzept bietet eine bessere Sicht.



Mehr Sicherheit durch 270-Grad-Ansicht von oben mit dem Aerial Angle®-Kamerasystem.



Wählen Sie zwischen verschiedenen Bildanordnungen passend zur Arbeitsumgebung.



LED-Arbeitscheinwerfer verbessern auch in schwierigen Situationen die Sicht erheblich.



Die Zaxis-7-Bagger sorgen mit ihrer Robustheit und einfachen Wartung für mehr Betriebszeit und reduzieren die Gesamtbetriebskosten.



Der Kühler ist leicht zu reinigen und zu warten.



Durch eine neue Stufe haben Sie einfacheren Zugang auf den Oberwagen.



Die Komponenten sind für die täglichen Wartungsarbeiten durch extrem große Wartungstüren bequem zugänglich.



# Ihre Betriebszeit maximieren

Damit Sie Ihre Produktionsziele- und termine erfolgreich einhalten können, muss Ihre Ausrüstung Tag für Tag, rund um die Uhr, zuverlässig arbeiten können, häufig auch unter abgelegenen und erschwerten Einsatzbedingungen. Aus diesem Grund profitieren die Besitzer von Hitachi Maschinen seit Generationen von hochgradig langlebigen Baumaschinen - und die Zaxis-7-Serie bildet da keine Ausnahme.

Die neuesten großen Hitachi-Bagger sind auf Haltbarkeit getrimmt, sodass Sie Ihre Produktionsprozesse stets unter Kontrolle haben. Die Maschinen wurden und werden auf unserem Testgelände in Japan ausgiebig getestet, mit dem Ziel, ihre Betriebszeit in Gewinnungsbetrieben und Steinbrüchen signifikant zu erhöhen.

So konnten den aktuellen Stufe-V-konformen Maschinen viele neue langlebige Komponenten hinzugefügt werden. Neue Motorteile sorgen für noch mehr Zuverlässigkeit, Ölleckagen können so minimiert werden und die Robustheit des Unterwagens konnte nochmals gesteigert werden.

Für eine noch längere Robustheit sind die Modelle ZX690LCR-7 und ZX890LCR-7 mit verstärkten Teilen ausgestattet, die sich ideal zum Gewinnen von schwer lösbar Gestein oder verkeilt liegendem Haufwerk eignen. Sie wurden verstärkt, um den Strapazen im Bergbau und im Steinbruch gerecht zu werden, und sorgen gleichzeitig für niedrigere Kosten über die gesamte Lebensdauer der Maschine.

Ausfallzeiten auch durch das langlebige und problemlose Abgasnachbehandlungssystem verhindert, zu der die einfache Wartung und Reinigung beiträgt. So sparen Sie nicht nur Zeit, sondern auch Geld.



# Eine hervorragende Partnerschaft

Hitachi bietet Ihnen ein breites Spektrum an Kundendienstleistungen, damit Sie die volle Kontrolle über Ihren Fuhrpark und Arbeitsauslastung haben. Sie erhalten Zugang zu wichtigen Daten und Tools für die Verwaltung Ihrer Maschine.

Die Fernüberwachungssysteme Owner's Site und ConSite senden Betriebsdaten täglich über GPRS oder Satellit aus Ihrem Bagger an [www.globaleservice.com](http://www.globaleservice.com). Hierzu gehören: tägliche Arbeitszeit- und Kraftstoffverbrauchsdaten, Statistiken zum Einsatz der Betriebsarten, Kraftstoffverbrauch für die Verwaltung der laufenden Kosten und Maschinenstandort für Planungszwecke. ConSite fasst die Information in einer monatlichen E-Mail zusammen.

Die ConSite Pocket-App sendet Ihnen Echtzeit-Alarmmeldungen, wenn es Probleme mit Ihrer Maschine gibt. Sie erhalten Empfehlungen zur Vorgehensweise und Schritt-für-Schritt-Anleitungen zur Hilfe. Über die App können Sie ebenfalls sehen, wo sich Ihr Fuhrpark befindet.

Eine einzigartige, innovative Funktion überwacht die Qualität des Motor- und Hydrauliköls kontinuierlich, rund um die Uhr. Die Daten werden täglich über zwei Ölsensoren an den Global e-Service übertragen. Sie erkennen, wann die Ölqualität aufgrund von Verunreinigungen oder niedriger Viskosität abnimmt. Wenn das passiert, erhalten Sie und Ihr autorisierter Hitachi-Händler eine Alarmmeldung.

Diese innovative Funktion bietet genaue Einschätzungen dazu, wann Ölwechsel erforderlich sind. Unerwartete Ausfallzeiten und Wartungszeiten werden minimiert, Sie können dank der geplanten Wartung unbesorgt sein und letztendlich von einem höheren Wiederverkaufswert profitieren.



Die beiden ConSite Ölsensoren reduzieren Wartungs- und Ausfallzeiten.



Wichtige Daten im Global e-Service erhöhen die Effizienz.

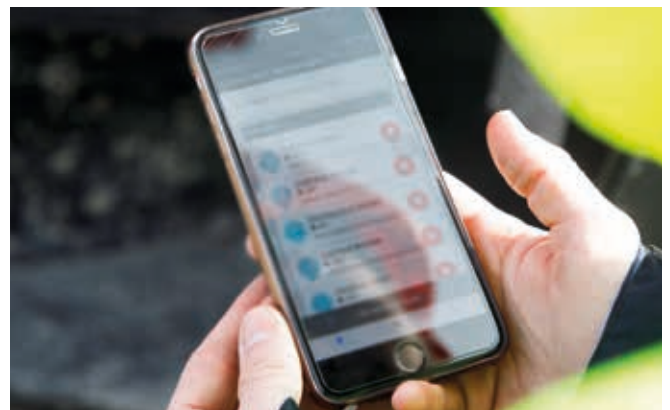

Die Alarmmeldungen auf der ConSite Pocket App bieten Echtzeit-Informationen.





Hitachi bietet ein breites Spektrum an Kundendienstleistungen für die Planung der Wartung und die Verwaltung von Betriebskosten.



Hitachi bietet technischen Support auf höchstem Niveau.



Minimieren Sie Ausfallzeiten mit Hitachi Original-Teilen.



Die erweiterten Garantien und Serviceverträge des HELP-Programms (Hitachi Extended Life Program) ermöglichen eine optimale Leistung.



Hitachi Premium Rental ermöglicht Ihnen, nach dem "Pay-as-you-earn"-Prinzip (Zahlung aus Einkünften) zu zahlen.



## Kontrolle über Ihre Betriebszeit



# Schützen Sie Ihre Investition

Als zusätzlichen Schutz - aufgrund harter Einsatzbedingungen oder zur Minimierung von Reparaturkosten der Maschinen und Ausrüstungen bieten Hitachi-Händler eine einzigartige Garantieverlängerung namens HELP (Hitachi Extended Life Program) sowie umfassende Serviceverträge. Diese können dazu beitragen, die Leistung jeder Maschine zu optimieren, Ausfallzeiten zu reduzieren und höhere Wiederverkaufswerte zu gewährleisten.

Für die große Auswahl qualitativ hochwertiger Teile verwenden wir die gleiche technologische Expertise wie für unsere Maschinen. So können Sie ungeplante Ausfallzeiten minimieren und eine maximale Verfügbarkeit sicherstellen.

Die Auswahl an Teilen umfasst Hitachi Original-Teile, Hochleistungsteile, Filter, Laufwerksteile oder auch wieder aufgearbeitete Teile in Form eines zertifizierten Rebuilds. Wir bieten ebenfalls Laufwerksteile, Bodenplatten, Löffel sowie Löffelverschleißteile, die mit unter den gleichen strengen Standards hergestellt wurden.

Und wenn Ihr Geschäft wächst, müssen Sie eventuell Ihre Flotte erweitern, um die Anforderung der neuen Aufgaben erfüllen zu können. Warum testen Sie die Maschinen nicht vor dem Kauf mit dem Hitachi Premium Rental-Programm? Damit stehen Ihnen sofort Zaxis-7-Großbagger für einen Zeitraum von 12 Monaten bis zu 7 Jahren zur Verfügung.

Zusammen mit der Zuverlässigkeit, der Qualität und dem Service, die Sie von Hitachi erwarten, bietet Ihnen Hitachi Premium Rental flexible Verträge und Festkosten, die Ihre Budgetplanung erheblich vereinfachen.



# Die optimale Nutzung Ihrer Maschine

Im perfekten Zusammenspiel mit Ihrer Maschine können Sie mit den langlebigen Hydraulikhämmern, Löffeln und bodenberührende Verschleißteilen Ihren Gewinn durch die Maximierung Ihrer Produktivität und Betriebszeit erhöhen. Sie werden mit denselben hohen Standards wie alle Hitachi Baugeräte hergestellt und bieten eine unvergleichliche Zuverlässigkeit bei außergewöhnlicher Leistung.

## Löffel

Erhöhen Sie die Effizienz und Langlebigkeit Ihres Großbaggers durch die Wahl des richtigen Löffels für die jeweilige Arbeit. Passen Sie Hitachi Löffel für leichtere oder schwere Arbeiten ganz nach Ihren Anforderungen an. Wählen Sie aus vielen Optionen, darunter VST1, VST2 & VST3-Löffel mit verschiedenen Kapazitäten, Breiten und in verschiedenen Verschleißstufen. Schnellwechsler-Verbindungen in hydraulischer und vollhydraulischer Ausführung für Anschlüsse in CW, Pin-Lock, Oil-Quick und S-Kupplungsformat CW, Anschlussgreifer und S-Kupplung sind ebenfalls verfügbar.

## Bodenberührende Verschleißteile

Erhöhen Sie die Grabkraft und Produktivität Ihres Großbaggers mit den Hitachi Original Zähnen und Segmenten. Sie sind schnell und einfach zu installieren und zu ersetzen, passen perfekt zu Ihren Anbaugeräten und können der jeweiligen Aufgabe angepasst werden. Reduzieren Sie mit den original bodenberührenden Verschleißteilen Wartungskosten, Ausfallzeiten und den Kraftstoffverbrauch und verbessern Sie so die allgemeine Leistung Ihrer Maschine.

## Hämmer

Von Hitachi genau abgestimmte Hochleistungs-Hydraulikhämmer passen perfekt zu unseren Großbaggern. Sie sind bedienerfreundlich, einfach zu warten und durch ihre qualitativ hochwertigen Materialien sehr langlebig. Das bedeutet weniger Wartungskosten, weniger Ersatzteile und nur eine minimale Ausfallzeit.



Löffel, Original-Verschleißteile und Hämmer von Hitachi wurden nach den gleichen hohen Standards wie alle Hitachi-Baumaschinen hergestellt.



Hitachi Löffel können für jede beliebige Anwendung angepasst werden.



Hitachi Hämmer sind leicht, haben aber eine hohe Schlagenergie.



Hitachi Original-Verschleißteile verfügen über selbstschärfende Zähne und zuverlässige Adapter für ein perfektes Arbeitsergebnis.



EH Starrahmen-Muldenkipper und EX Mining-Großbagger



Bagger für Spezialanwendungen



Setzen Sie Ihre Visionen um

---

# Alles unter Kontrolle

Wenn Sie eine Hitachi-Maschine geliefert bekommen, werden Sie Teil der neuesten Generation einer globalen Familie. Mit einer 60-jährigen Tradition in der Entwicklung von Hydraulikbagger und dem Ruf als branchenführender Bergbau-Großmaschinenhersteller bietet Ihnen das Netzwerk Zugang zu einer großen Auswahl an außergewöhnlich hochwertigen Baumaschinen.

Genau wie die neuen Zaxis-7-Bagger bieten die Radlader, Starrrahmen-Muldenkipper und Maschinen für Spezialanwendungen eine hochentwickelte Technologie und innovative Expertise. Dies wurde inspiriert vom Mutterunternehmen Hitachi Ltd., basierend auf der Philosophie, durch Technologie einen positiven Beitrag zur Gesellschaft zu leisten.

Zusätzlich zu den neuesten Produkten aus hochentwickelten Fertigungsstätten und gebaut nach den höchsten Qualitätsstandards können Sie den Support unserer erfahrenen Ingenieure und unseres engagierten Vertriebspersonals nutzen. Sie profitieren ebenfalls von marktführenden Services und Initiativen wie den Programmen Premium Rental und Premium, die speziell für die Verbesserung Ihrer Erfahrungen als Hitachi-Kunde erstellt wurden.

Welche Vision Sie auch immer umsetzen möchten, Hitachi hat das Produkt, die Menschen, Lösungen und Services, die Sie benötigen, um diese Vision zur Realität werden zu lassen und die volle Kontrolle zu übernehmen.



ZW-Radlader



Minibagger

## MOTOR

### ZX690LCH / ZX690LCR

Modell .....	Isuzu 6WG1
Typ .....	4-Takt, wassergekühlt, Common-Rail-Direkteinspritzung
Ansaugung .....	Turbolader mit variabler Geometrie, Zwischenkühler, gekühlte Abgasrückführung
Nachbehandlung .....	DOC + CSF- und SCR-System
Anzahl Zylinder .....	6
Nennleistung	
ISO 14396 .....	348 kW bei 1.800 min <sup>-1</sup>
ISO 9249, netto .....	347 kW bei 1.800 min <sup>-1</sup>
SAE J1349, netto .....	347 kW bei 1.800 min <sup>-1</sup>
Maximales	
Drehmoment .....	2.050 Nm bei 1.300 min <sup>-1</sup>
Hubraum .....	15,681 l
Bohrung und Hub .....	147 mm x 154 mm
Batterien .....	2 x 12 V / 170 Ah

### ZX890LCH / ZX890LCR

Modell .....	Isuzu 6WG1
Typ .....	4-Takt, wassergekühlt, Common-Rail-Direkteinspritzung
Ansaugung .....	Turbolader mit variabler Geometrie, Zwischenkühler, gekühlte Abgasrückführung
Nachbehandlung .....	DOC + CSF- und SCR-System
Anzahl Zylinder .....	6
Nennleistung	
ISO 14396 .....	382 kW bei 1.800 min <sup>-1</sup>
ISO9249, netto .....	380 kW bei 1.800 min <sup>-1</sup>
SAE J1349, netto .....	380 kW bei 1.800 min <sup>-1</sup>
Maximales	
Drehmoment .....	2.250 Nm bei 1.300 min <sup>-1</sup>
Hubraum .....	15,68 l
Bohrung und Hub .....	147 mm x 154 mm
Batterien .....	2 x 12 V / 170 Ah

## HYDRAULIKSYSTEM

### Hydraulikpumpen

Hauptpumpen .....	2 Axialkolbenpumpen mit variabler Fördermenge	
Maximaler Ölfluss .....	ZX690LCH / ZX690LCR	2 x 489 l/min
	ZX890LCH / ZX890LCR	2 x 556 l/min
Vorsteuerpumpe .....	1 Zahnradpumpe	
Maximaler Ölfluss .....	50 l/min	

### Hydraulikmotoren

Fahrtrieb .....	ZX690LCH / ZX690LCR	2 Axialkolbenmotoren mit Feststellbremse
	ZX890LCH / ZX890LCR	2 Axialkolbenmotoren mit variabler Volumenaufnahme
Schwenkwerk .....	2 Axialkolbenmotoren	

### Entlastungsventileinstellungen

	Einheit: MPa	
	ZX690LCH / ZX690LCR	ZX890LCH / ZX890LCR
Auslegerkreis	31,9	31,9
Schwenkkreis	29,4	28,4
Fahrkreis	34,3	34,3
Vorsteuerkreis	3,9	3,9
Leistungsverstärkung (Power-Boost)	34,3	34,3

### Hydraulikzylinder

#### ZX690LCH / ZX690LCR

	Einheit: mm		
	Anzahl	Bohrung	Stangendurchmesser
Ausleger	2	190	130
Stiel	1	200	140
Löffel	1	180	130
Löffel (BE)	1	190	130

#### ZX890LCH / ZX890LCR

	Einheit: mm		
	Anzahl	Bohrung	Stangendurchmesser
Ausleger	2	215	150
Stiel	1	225	160
Löffel	1	200	140
Löffel (BE)	1	215	150



## OBERWAGEN

### Umlaufender Oberwagenschutz

D-Profil-Rahmen für maximale Verwindungssteifigkeit.

### Schwenkwerk

Axialkolbenmotor mit im Ölbad laufendem Planetengetriebe.  
Schwenkwerk-Feststellbremse ist federbelastet und wird hydraulisch gelöst.

#### ZX690LCH / ZX690LCR

Schwenkgeschwindigkeit .... 9,0 min<sup>-1</sup>  
Schwendrehmoment ..... 194 kNm

#### ZX890LCH / ZX890LCR

Schwenkgeschwindigkeit .... 7,8 min<sup>-1</sup>  
Schwendrehmoment ..... 267 kNm

## UNTERWAGEN

### Ketten

Die Zweisteg-Bodenplatten sind aus einer induktionsgehärteten  
Walzstahllegierung gefertigt.  
Gehärtete und abgedichtete Kettenbolzen. Hydraulische (Fett-)  
Kettenspanner mit schockabsorbierenden Rückstoßfedern.

### Anzahl der Rollen und Bodenplatten pro Seite

	ZX690LCH / ZX690LCR	ZX890LCH / ZX890LCR
Tragrollen	3	3
Laufrollen	8	9
Bodenplatten	47	51
Laufrollenschutz	1	1

### Fahrtrieb

Der separate Antrieb der Ketten über je einen drehmomentstarken  
Axialkolbenmotor mit Planetengetriebe erlaubt gegenläufige Drehrichtung.  
Die Lamellen-Feststellbremse ist federbelastet und wird hydraulisch gelöst.  
Automatikgetriebe: schnell-langsam.

Fahrstufen .....	ZX690LCH / ZX690LCR	Schnellgang: 0 bis 5,0 km/h Langsamgang: 0 bis 3,4 km/h
	ZX890LCH / ZX890LCR	Schnellgang: 0 bis 4,7 km/h Langsamgang: 0 bis 3,2 km/h
Max. Traktionskraft .....	ZX690LCH / ZX690LCR	483 kN
	ZX890LCH / ZX890LCR	560 kN

Steigvermögen ..... 70 % (35 Grad) konstant

## ARBEITSUMGEBUNG & UMWELT

### Abgasnormen

EU Stufe V

### Schallpegel

#### ZX690LCH / ZX690LCR

Schall-Druckpegel in der Kabine entsprechend ISO 6396 ..... LpA 74 dB(A)  
Schalldruckpegel außen entsprechend ISO 6395 und  
EU-Richtlinie 2000/14/EG ..... LwA 108 dB(A)

#### ZX890LCH / ZX890LCR

Schall-Druckpegel in der Kabine entsprechend ISO 6396 ..... LpA 74 dB(A)  
Schalldruckpegel außen entsprechend ISO 6395 und  
EU-Richtlinie 2000/14/EG ..... LwA 108 dB(A)

### Klimaanlage

Die Klimaanlage enthält fluorierte Treibhausgase.  
Kältemitteltyp: HFC-134a, GWP: 1.430, Menge: 1,05 kg, CO<sub>2</sub>e: 1,50 t.

## SERVICE-FÜLLMENGEN

	ZX690LCH / ZX690LCR	ZX890LCH / ZX890LCR
Kraftstofftank	900,0	1.110,0
Motorkühlmittel	76,0	124,0
Motoröl	62,0	62,0
Pumpenantrieb	6,2	6,2
Schwenkwerk (je Seite)	10,5	15,7
Fahrtrieb (pro Seite)	13,5	19,0
Hydrauliksystem	750,0	1.042,0
Hydrauliköltank	380,0	500,0
DEF/AdBlue® - Tank	95,0	95,0

Einheit: l

# TECHNISCHE DATEN

## BETRIEBSGEWICHT UND BODENDRUCK

### Betriebsgewicht und Bodendruck

#### ZAXIS 690LCH

Löffelinhalt	Auslegertyp	Löffelstieltyp	Bodenplattensteg-Typ	Bodenplattenbreite (mm)	Betriebsgewicht (kg)	Bodendruck (kPa)
2,9 m <sup>3</sup> Felslöffel (ISO gehäuft)	7,8 m H	3,6 m H	Zweisteg	650	69.400	104
			Zweisteg	750	69.700	91
			Zweisteg	900	70.800	77
4,0 m <sup>3</sup> Felslöffel (ISO gehäuft)	6,8 m BE	2,9 m BE	Zweisteg	650	70.000	105
			Zweisteg	750	70.400	92
			Zweisteg	900	71.400	77

#### ZAXIS 690LCR

Löffelinhalt	Auslegertyp	Löffelstieltyp	Bodenplattensteg-Typ	Bodenplattenbreite (mm)	Betriebsgewicht (kg)	Bodendruck (kPa)
2,9 m <sup>3</sup> R-Löffel (ISO gehäuft)	7,8 m R	3,6 m R	Zweisteg	650	70.700	106
3,3 m <sup>3</sup> R-Löffel (ISO gehäuft)	6,8 m BER	2,9 m BER	Zweisteg	650	70.900	106

#### ZAXIS 890LCH

Löffelinhalt	Auslegertyp	Löffelstieltyp	Bodenplattensteg-Typ	Bodenplattenbreite (mm)	Betriebsgewicht (kg)	Bodendruck (kPa)
3,5 m <sup>3</sup> Felslöffel (ISO gehäuft)	8,4 m H	3,7 m H	Zweisteg	650	85.100	116
				750	85.800	101
				900	86.700	85
5,0 m <sup>3</sup> Felslöffel (ISO gehäuft)	7,1 m BE	2,95 m BE	Zweisteg	650	85.900	117
				750	86.600	102
				900	87.500	86
3,7 m <sup>3</sup> Felslöffel (ISO gehäuft)	7,1 m BE	3,7 m H	Zweisteg	650	84.600	115
				750	85.300	101
				900	86.300	85

#### ZAXIS 890LCR

Löffelinhalt	Auslegertyp	Löffelstieltyp	Bodenplattensteg-Typ	Bodenplattenbreite (mm)	Betriebsgewicht (kg)	Bodendruck (kPa)
4,3 m <sup>3</sup> R-Löffel (ISO gehäuft)	7,1 m BER	2,95 m BER	Zweisteg	650	86.800	118
3,7 m <sup>3</sup> R-Löffel (ISO gehäuft)	7,1 m BER	3,7 m R	Zweisteg	650	86.000	117
3,5 m <sup>3</sup> R-Löffel (ISO gehäuft)	8,4 m R	3,7 m R	Zweisteg	650	86.500	118

## GRABKRAFT LÖFFEL UND STIEL

Einheit: kN

ZAXIS 690LCH / ZAXIS 690LCR		
Auslegerlänge	6,8-m-BE-Ausleger / 6,8-m-BER-Ausleger	7,8-m-H-Ausleger / 7,8-m-R-Ausleger
Stiellänge	2,9 m BE-Stiel / 2,9 m BER-Stiel	3,6 m H-Stiel / 3,6 m R-Stiel
Löffel-Losbrechkraft* ISO	369	324
Löffel-Losbrechkraft* SAE	332	286
Stiel-Reißkraft* ISO	306	255
Stiel-Reißkraft* SAE	297	246

\* Bei Power-Boost (Leistungsverstärkung)

Einheit: kN

ZAXIS 890LCH / ZAXIS 890LCR		
Auslegerlänge	7,1 m Ausleger / 7,1 m BER-Ausleger	8,4 m H-Ausleger / 8,4 m R-Ausleger
Stiellänge	2,95 m BE-Stiel / 2,95 m BER-Stiel	3,7-m-H-Stiel / 3,7-m-R-Stiel
Löffel-Losbrechkraft* ISO	472	402
Löffel-Losbrechkraft* SAE	411	359
Stiel-Reißkraft* ISO	394	324
Stiel-Reißkraft* SAE	378	316

\* Bei Power-Boost (Leistungsverstärkung)

# TECHNISCHE DATEN

## ZX690LCH / ZX690LCR

### ABMESSUNGEN

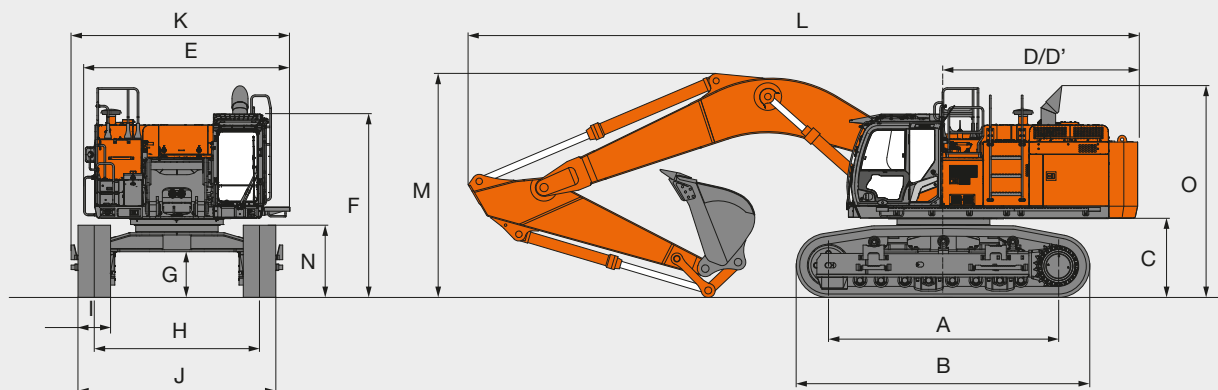

Einheit: mm

	ZAXIS 690LCH <sup>2</sup>			ZAXIS 690LCR <sup>3</sup>
A Abstand Mitte Kettenrad zu Mitte Leitrad	4.590			4.590
B Unterwagenlänge	5.840			5.840
<sup>1</sup> C Freiraum unter Kontergewicht	1.530			1.530
D Heckschwenkradius	4.020			4.020
D' Länge hinten	3.980			3.980
E Gesamtbreite des Oberwagens	4.090			4.090
F Gesamthöhe über Kabine	3.660			3.660
<sup>1</sup> G Mindestbodenfreiheit	860			860
H Spurweite: ausgefahren/eingefahren	3.300 / 2.830			3.300 / 2.830
I Bodenplattenbreite				
J Unterwagenbreite: ausgefahren/eingefahren	G 650	G 750	G 900	G 650
	3.950 / 3.480	4.050 / 3.580	4.200 / 3.730	3.950 / 3.480
K Gesamtbreite	4.360			4.360
L Gesamtlänge	13.500			13.500
M Gesamthöhe des Auslegers	4.460			4.460
<sup>1</sup> N Kettenhöhe	1.440			1.440
O Gesamthöhe der Maschine mit Grundausstattung	4.230			4.230

<sup>1</sup> Ohne Bodenplattensteg G: Zweisteg-Bodenplatte

<sup>2</sup> Mit 7,8 m H-Ausleger und 3,6 m H-Stiel

<sup>3</sup> Mit 7,8 m R-Ausleger und 3,6 m R-Stiel

### Tiefelöffel

Löffel	Fassungsvermögen (m³)		Breite (mm)		Anzahl der Zähne	Gewicht (kg)	Empfehlung			
	ISO gehäuft	CECE gehäuft	Ohne Seitenschnitten	Mit Seitenschnitten			ZAXIS 690LCH		ZAXIS 690LCR	
							6,8 m BE-Ausleger	7,8 m H-Ausleger	6,8 m BER-Ausleger	7,8 m R-Ausleger
Felslöffel	2,9	2,5	1.690	1.690	5	2.850	–	●	–	–
	3,3	2,9	1.790	1.790	5	3.110	●	–	–	–
	4,0	3,6	1.950	1.970	5	3.720	●	–	●	–
R-Löffel	2,9	2,5	1.700	1.740	5	3.390	–	–	–	●
	3,3	2,9	1.800	1.840	5	3.990	–	–	●	–
Reißlöffel	1,5	1,3	–	1.310	3	3.150	–	●	–	–
	1,8	1,6	–	1.570	3	3.750	●	–	–	–
Reißzahn	–	–	–	–	1	1.800	●	●	●	●

● Schwerlastbetrieb – Nicht zutreffend

# TECHNISCHE DATEN

## ZX690LCH / ZX690LCR

### ARBEITSBEREICHE

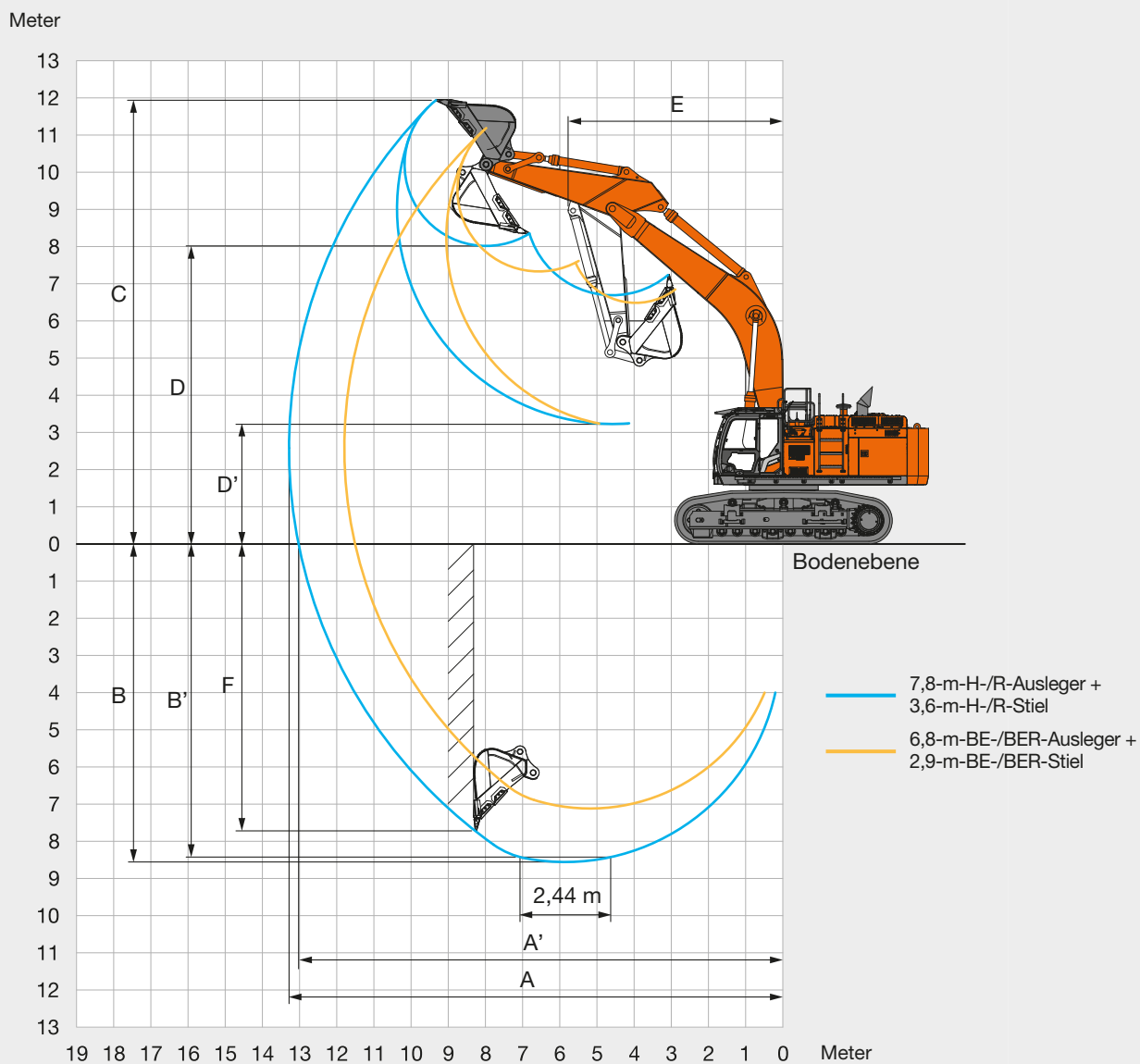

Einheit: mm

Stiellänge	ZAXIS 690LCH / ZAXIS 690LCR	
	6,8-m-BE-Ausleger / 6,8-m-BER-Ausleger 2,9 m BE-Stiel / 2,9 m BER-Stiel	7,8-m-H-Ausleger / 7,8-m-R-Ausleger 3,6 m H-Stiel / 3,6 m R-Stiel
A Max. Reichweite	11.800	13.280
A' Max. Reichweite (am Boden)	11.500	13.030
B Max. Grabtiefe	7.120	8.560
B' Max. Grabtiefe für Niveau 2,44 m	6.970	8.420
C Max. Reichhöhe	11.190	11.940
D Max. Schütthöhe	7.330	8.020
D' Min. Schütthöhe	3.200	3.230
E Min. Schwenkradius	5.240	5.780
F Max. Vertikalwand	5.280	7.720

Ohne Bodenplattensteg

# TECHNISCHE DATEN

## ZX890LCH / ZX890LCR

### ABMESSUNGEN

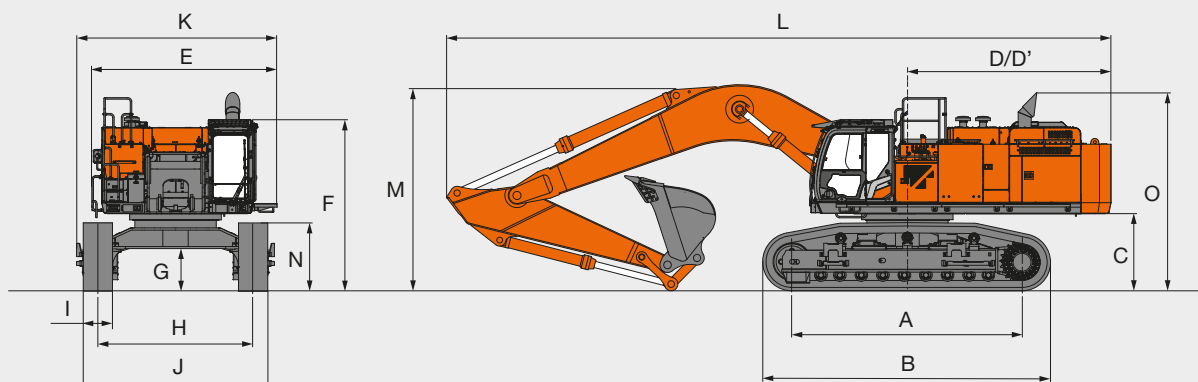

Einheit: mm

	ZAXIS 890LCH <sup>2</sup>			ZAXIS 890LCR <sup>3</sup>
A Abstand Mitte Kettenrad zu Mitte Leitrad	5.110			5.110
B Unterwagenlänge	6.360			6.360
<sup>1</sup> C Freiraum unter Kontergewicht	1.680			1.680
D Heckschwenkradius	4.600			4.600
D' Länge hinten	4.590			4.590
E Gesamtbreite des Oberwagens	4.120			4.120
F Gesamthöhe über Kabine	3.800			3.800
<sup>1</sup> G Mindestbodenfreiheit	890			890
H Spurweite: ausgefahren/eingefahren	3.450 / 2.830			3.450 / 2.830
I Bodenplattenbreite	G 650	G 750	G 900	G 650
J Unterwagenbreite: ausgefahren/eingefahren	4.100 / 3.480	4.200 / 3.580	4.350 / 3.730	4.100 / 3.480
K Gesamtbreite	4.450			4.450
L Gesamtlänge	14.900			14.900
M Gesamthöhe des Auslegers	4.770			4.770
<sup>1</sup> N Kettenhöhe	1.500			1.500
O Gesamthöhe der Maschine mit Grundausstattung	4.410			4.410

<sup>1</sup> Ohne Bodenplattensteg

<sup>2</sup> Ausgestattet mit 8,4-m-H-Ausleger und 3,7-m-H-Stiel

<sup>3</sup> Ausgestattet mit 8,4-m-R-Ausleger und 3,7-m-R-Stiel

G: Zweisteg-Bodenplatte

Kettenplatteneignung 650 mm; Steinbruch, trockenes Flussbett, fester Untergrund 750 mm; mittelfester Untergrund, weicher Untergrund 900 mm; weicher Untergrund

### Tieflöffel

Löffel	Fassungsvermögen (m <sup>3</sup> )		Breite (mm)		Anzahl der Zähne	Gewicht (kg)	Empfehlung					
	ISO gehäuft	CECE gehäuft	Ohne Seitenschneiden	Mit Seitenschneiden			ZAXIS 890LCH			ZAXIS 890LCR		
							7,1 m BE-Ausleger	8,4 m H-Ausleger	7,1 m BER-Ausleger	8,4 m R-Ausleger		
				2,95 m BE-Stiel	3,7 m H-Stiel	3,7 m H-Stiel	2,95 m BER-Stiel	3,7 m R-Stiel	3,7 m R-Stiel			
Felslöffel	3,5	3,1	1.870	1.890	5	3.790	–	●	●	–	–	–
	3,7	3,2	1.950	1.970	5	3.900	–	●	–	–	–	–
	4,3	3,8	2.090	2.110	5	4.270	●	–	–	–	–	–
	5,0	4,4	2.240	2.260	5	5.010	●	–	–	●	–	–
R-Löffel	3,5	3,1	1.870	1.890	5	4.570	–	–	–	–	●	●
	3,7	3,2	1.950	1.970	5	4.710	–	–	–	–	●	–
	4,3	3,8	2.090	2.110	5	5.400	–	–	–	●	–	–
Reißlöffel	1,9	1,7	–	1.490	3	4.200	–	●	●	–	–	–
	2,2	2,0	–	1.580	3	4.400	●	–	–	–	–	–
Reißzahn	–	–	–	–	1	2.680	●	●	●	●	●	●

● Schwerlastbetrieb – Nicht zutreffend

# TECHNISCHE DATEN

## ZX890LCH / ZX890LCR

### ARBEITSBEREICHE

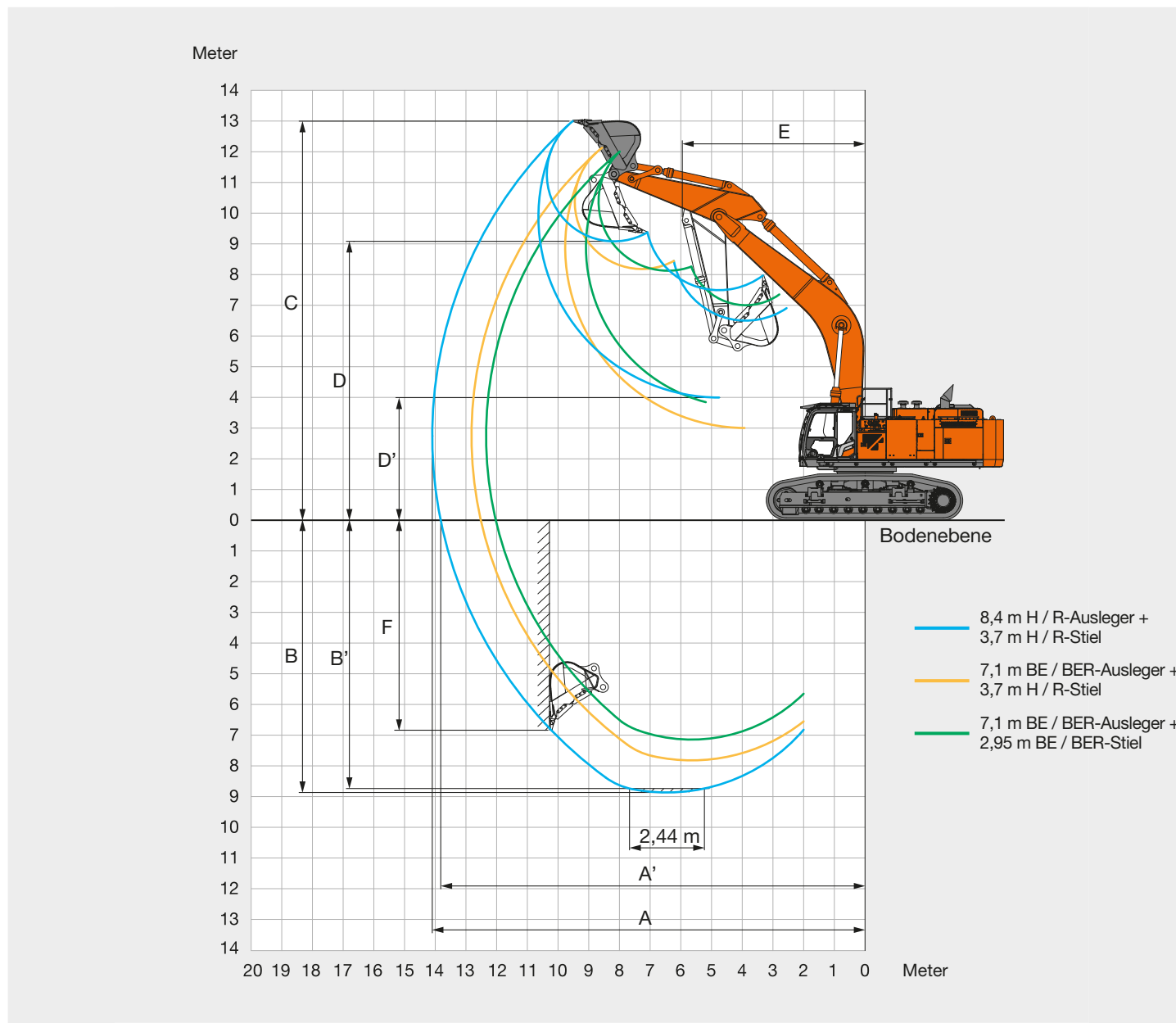

Einheit: mm

	ZAXIS 890LCH / ZAXIS 890LCR		
	7,1 m BE-Ausleger / 7,1 m BER-Ausleger		8,4 m H-Ausleger / 8,4 m R-Ausleger
Stiellänge	2,95 m BE-Stiel / 2,95 m BER-Stiel	3,7-m-H-Stiel / 3,7-m-R-Stiel	3,7-m-H-Stiel / 3,7-m-R-Stiel
A Max. Reichweite	12.340	12.820	14.100
A' Max. Reichweite (am Boden)	12.020	12.510	13.820
B Max. Grabtiefe	7.140	7.820	8.870
B' Max. Grabtiefe (für Niveau 2,44 m)	7.000	7.690	8.740
C Max. Reichhöhe	12.010	12.130	13.000
D Max. Schütthöhe	8.130	8.180	9.080
D' Min. Schütthöhe	3.770	3.000	3.990
E Min. Schwenkradius	5.210	5.090	5.950
F Max. Vertikalwand	4.100	6.090	6.840

Ohne Bodenplattensteg

# TRAGLAST

## ZX690LCH / ZX690LCR

- Hinweise: 1. Angaben basieren auf ISO 10567.  
 2. Die Traglast entspricht max. 75 % der Kippplast, wenn die Maschine auf festem, ebenem Boden steht oder 87 % der vollen Hydraulikleistung.  
 3. Der Lastpunkt ist die Mittellinie des Löffelbolzens am Stiel.  
 4. \*Gekennzeichnete Werte sind durch die Hydraulikleistung begrenzt.  
 5. 0 m = ebenerdig.  
 6. Die Werte für die Traglast gelten für die Auswahl der optionalen Verrohrung für Arbeitsausrüstung sowie des verstärkten Rohrbruchsicherheitsventils für Ausleger und Stiel.

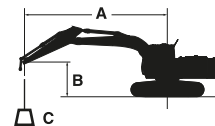

- A: Ausladung  
 B: Lastpunkthöhe  
 C: Traglast

Zur Berechnung der Traglast muss das Gewicht des Schnellwechslers und des Anbaugeräts von dem Traglastwert in der Tabelle abgezogen werden.

### ZAXIS 690LCH

Werte über Front Werte über Seite oder 360 Grad Einheit: kg

Bedingungen	Lastpunkt-höhe (m)	Ausladung												Bei max. Reichweite		
		3,0 m		4,5 m		6,0 m		7,5 m		9,0 m		10,5 m		Meter		
6,8 m BE-Ausleger 2,9 m BE-Stiel Kontergewicht 10.400 kg	7,5							*16.660	*16.660					*12.490	*12.490	8,2
	6,0					*19.550	*19.550	*17.380	*17.380					*12.190	*12.190	9,0
	4,5					*22.420	*22.420	*18.760	17.510	*16.820	13.190			*12.310	12.250	9,4
	3,0					*25.310	23.250	*20.280	16.800	*17.470	12.830			*12.790	11.630	9,6
	1,5					*27.260	22.260	*21.460	16.200	17.570	12.510			*13.720	11.510	9,5
	0 (Boden)					*27.830	21.740	*21.910	15.820	17.370	12.330			*15.270	11.900	9,2
	-1,5			*35.050	34.260	*26.950	21.610	*21.270	15.720					*17.510	12.970	8,7
	-3,0	*37.780	*37.780	*31.110	*31.110	*24.320	21.840	*18.650	15.960					*17.450	15.250	7,8
-4,5			*24.230	*24.230	*18.340	*18.340							*16.370	*16.370	6,4	
7,8 m H-Ausleger 3,6 m H-Stiel Kontergewicht 10.400 kg	7,5									*13.380	*13.380			*9.280	*9.280	9,9
	6,0							*15.530	*15.530	*14.040	13.600	*9.750	*9.750	*9.310	*9.310	10,5
	4,5					*21.370	*21.370	*17.290	*17.290	*15.000	13.130	*13.580	10.270	*9.570	*9.570	10,9
	3,0					*24.450	22.710	*19.070	16.490	*16.040	12.640	13.980	10.000	*10.070	9.180	11,1
	1,5					*26.460	21.650	*20.460	15.800	*16.910	12.210	13.720	9.750	*10.870	9.050	11,0
	0 (Boden)			*15.110	*15.110	*27.170	21.100	*21.210	15.350	16.910	11.890	13.530	9.580	*12.090	9.230	10,8
	-1,5			*23.200	*23.200	*26.770	20.920	*21.200	15.130	16.740	11.740			*13.850	9.790	10,3
	-3,0	*22.480	*22.480	*32.260	*32.260	*25.320	21.000	*20.260	15.140	*16.360	11.770			*14.960	10.900	9,6
-4,5	*32.910	*32.910	*28.270	*28.270	*22.550	21.340	*17.960	15.390					*15.070	13.050	8,5	
-6,0			*21.920	*21.920	*17.430	*17.430							*14.480	*14.480	6,9	

### ZAXIS 690LCR

Werte über Front Werte über Seite oder 360 Grad Einheit: kg

Bedingungen	Lastpunkt-höhe (m)	Ausladung												Bei max. Reichweite		
		3,0 m		4,5 m		6,0 m		7,5 m		9,0 m		10,5 m		Meter		
6,8 m BER-Ausleger 2,9 m BER-Stiel Kontergewicht 10.400 kg	7,5							*16.460	*16.460					*12.340	*12.340	8,2
	6,0					*19.340	*19.340	*17.170	*17.170					*12.040	*12.040	9,0
	4,5					*22.180	*22.180	*18.540	17.390	*16.600	13.060			*12.150	12.120	9,4
	3,0					*25.050	23.100	*20.040	16.650	*17.250	12.690			*12.640	11.490	9,6
	1,5					*26.980	22.080	*21.210	16.040	17.440	12.370			*13.560	11.360	9,5
	0 (Boden)					*27.530	21.550	*21.650	15.660	17.240	12.180			*15.100	11.750	9,2
	-1,5			*34.700	34.040	*26.650	21.430	*21.010	15.550					*17.270	12.820	8,7
	-3,0	*37.700	*37.700	*30.770	*30.770	*24.030	21.660	*18.390	15.800					*17.200	15.090	7,8
-4,5			*23.910	*23.910	*18.070	*18.070							*16.110	*16.110	6,4	
7,8 m R-Ausleger 3,6 m R-Stiel Kontergewicht 10.400 kg	7,5									*13.120	*13.120			*9.120	*9.120	9,9
	6,0							*15.260	*15.260	*13.760	13.440	*9.590	*9.590	*9.150	*9.150	10,5
	4,5					*21.040	*21.040	*16.990	*16.990	*14.710	12.960	*13.350	10.080	*9.410	*9.410	10,9
	3,0					*24.070	22.490	*18.730	16.290	*15.720	12.440	13.810	9.810	*9.900	8.980	11,1
	1,5					*26.040	21.380	*20.100	15.570	*16.570	11.990	13.540	9.550	*10.700	8.850	11,0
	0 (Boden)			*14.950	*14.950	*26.730	20.820	*20.830	15.100	16.720	11.670	13.340	9.370	*11.920	9.020	10,8
	-1,5			*23.050	*23.050	*26.330	20.630	*20.810	14.870	16.540	11.510			*13.660	9.570	10,3
	-3,0	*22.320	*22.320	*31.720	*31.720	*24.880	20.710	*19.870	14.880	*16.010	11.540			*14.620	10.670	9,6
-4,5	*32.750	*32.750	*27.760	*27.760	*22.110	21.070	*17.580	15.150					*14.720	12.830	8,5	
-6,0			*21.430	*21.430	*17.020	*17.020							*14.110	*14.110	6,9	



# TRANSPORT

## ZX690LCH / ZX690LCR

### OBERWAGEN

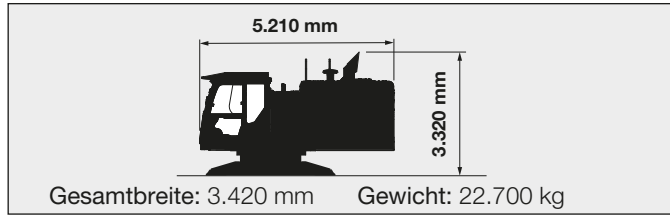

### KONTERGEWICHT

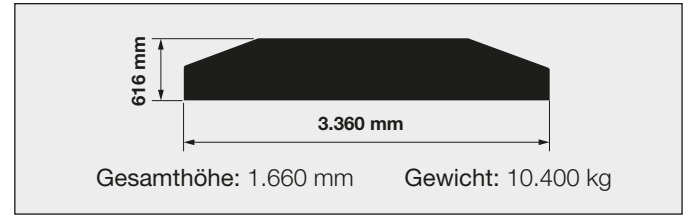

### BASISMASCHINE (OHNE KONTERGEWICHT)

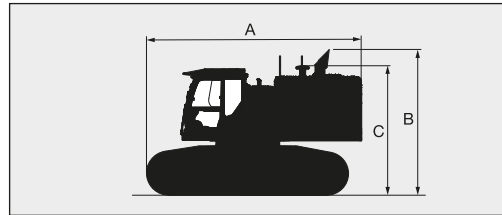

	Bodenplattenbreite (mm)	A (mm)	B (mm)	C*1 (mm)	Gesamtbreite <sup>2</sup> (mm)	Gewicht (kg)
ZAXIS 690LCH	650	6.240	4.230	3.760	3.600	44.300
	750	6.240	4.230	3.760	3.600	44.700
	900	6.240	4.230	3.760	3.730	45.700
ZAXIS 690LCR	650	6.240	4.230	3.760	3.600	44.500

\*1 Ohne Auspuffrohr

\*2 Unterwagen eingefahren, ohne Trittstufe

### LAUFWERKSRAHMEN

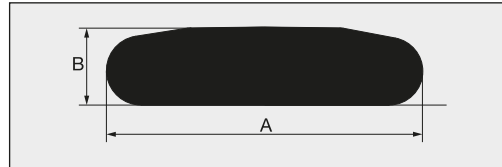

	Bodenplattenbreite (mm)	A (mm)	B (mm)	Gesamtbreite (mm)	Gewicht (kg)
ZAXIS 690LCH	650	5.850	1.450	1.250	10.800
	750	5.850	1.450	1.250	11.000
	900	5.850	1.450	1.320	11.500
ZAXIS 690LCR	650	5.850	1.450	1.250	10.900

### AUSLEGER



Ausleger	A (mm)	B (mm)	Gesamtbreite (mm)	Gewicht (kg)
6,8 m BE	7.130	2.550	1.390	6.140
7,8 m H	8.130	2.330	1.390	6.430
6,8 m BER	7.130	2.550	1.390	6.270
7,8 m R	8.130	2.330	1.390	6.770

### STIEL

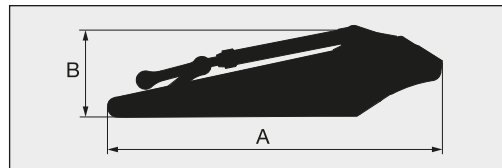

Stiel	A (mm)	B (mm)	Gesamtbreite (mm)	Gewicht (kg)
2,9 m BE	4.370	1.680	790	3.720
3,6 m H	5.110	1.430	790	3.630
2,9 m BER	4.370	1.680	790	3.950
3,6 m R	5.110	1.430	790	3.900

### LÖFFEL

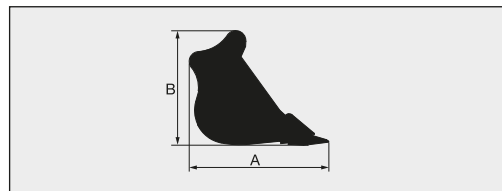

Löffel	Fassungsvermögen (m³)		A (mm)	B (mm)	Gesamtbreite (mm)	Gewicht (kg)
	ISO gehäuft	CECE gehäuft				
Felslöffel	2,9	2,5	2.290	1.770	1.690	2.850
	3,3	2,9	2.230	1.890	1.790	3.110
	4,0	3,6	2.370	1.930	1.970	3.720
R-Löffel	2,9	2,5	2.270	1.800	1.740	3.390
	3,3	2,9	2.270	1.920	1.840	3.990

### AUSLEGERZYLINDER 550 kg x 2 Gesamthöhe: 380 mm

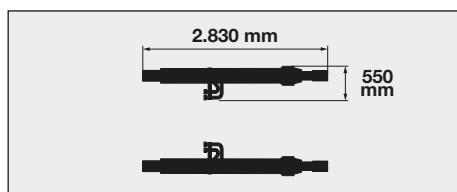

### AUSLEGERZYLINDERSCHLAUCH 7 kg X 2 / 10 kg X 2

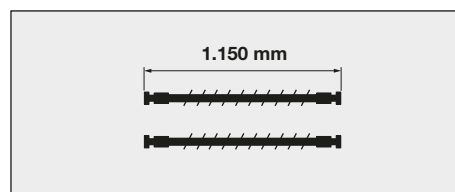

### LINKER LAUFSTEG Gesamthöhe VORNE: 195 mm / HINTEN: 150 mm

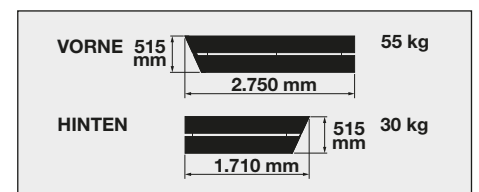

# TRAGLAST

## ZX890LCH / ZX890LCR

- Hinweise: 1. Angaben basieren auf ISO 10567.  
 2. Die Traglast entspricht max. 75 % der Kipplast, wenn die Maschine auf festem, ebenem Boden steht oder 87 % der vollen Hydraulikleistung.  
 3. Der Lastpunkt ist die Mittellinie des Löffelbolzens am Stiel.  
 4. \*Gekennzeichnete Werte sind durch die Hydraulikleistung begrenzt.  
 5. 0 m = ebenerdig.  
 6. Die Werte für die Traglast gelten für die Auswahl der optionalen Verrohrung für Arbeitsausrüstung sowie des verstärkten Rohrbruchsicherheitsventils für Ausleger und Stiel.

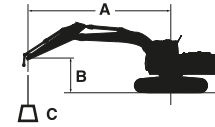

- A: Ausladung  
 B: Lastpunkthöhe  
 C: Traglast

Zur Berechnung der Traglast muss das Gewicht des Schnellwechslers und des Anbaugeräts von dem Traglastwert in der Tabelle abgezogen werden.

### ZAXIS 890LCH

Werte über Front Werte über Seite oder 360 Grad Einheit: kg

Bedingungen	Lastpunkt-höhe (m)	Ausladung												Bei max. Reichweite		
		3,0 m		4,5 m		6,0 m		7,5 m		9,0 m		10,5 m		Meter		
7,1 m BE-Ausleger 2,95 m BE-Stiel Kontergewicht 13.300 kg	7,5							*21.570	*21.570					*16.760	*16.760	8,9
	6,0					*26.640	*26.640	*22.930	*22.930	*20.950	18.620			*16.450	*16.450	9,5
	4,5					*30.680	*30.680	*24.920	23.910	*21.770	18.090			*16.640	15.440	9,9
	3,0					*34.300	31.580	*26.900	22.860	*22.730	17.510			*17.290	14.730	10,1
	1,5					*36.280	30.260	*28.260	22.000	*23.390	17.000			*18.510	14.600	10,0
	0 (Boden)					*36.370	29.580	*28.580	21.460	*23.320	16.660			*20.520	15.060	9,7
	-1,5			*42.290	*42.290	*34.720	29.380	*27.530	21.240	*21.770	16.590			*21.230	16.320	9,1
	-3,0	*41.830	*41.830	*39.020	*39.020	*31.060	29.580	*24.370	21.400					*20.900	18.960	8,2
-4,5			*30.270	*30.270	*23.910	*23.910							*19.290	*19.290	6,9	
7,1 m BE-Ausleger 3,7 m H-Stiel Kontergewicht 13.300 kg	7,5							*19.640	*19.640	*15.030	*15.030			*10.980	*10.980	9,5
	6,0							*21.500	*21.500	*19.240	19.210			*10.950	*10.950	10,1
	4,5			*38.770	*38.770	*28.650	*28.650	*23.720	*23.720	*20.880	18.630			*11.220	*11.220	10,5
	3,0					*32.780	32.630	*26.010	23.510	*22.130	17.970	*13.850	*13.850	*11.790	*11.790	10,6
	1,5					*35.630	31.000	*27.810	22.520	*23.150	17.370	*13.810	*13.810	*12.750	*12.750	10,6
	0 (Boden)					*36.680	30.020	*28.700	21.810	*23.580	16.920			*14.260	14.100	10,3
	-1,5					*35.980	29.580	*28.390	21.430	*23.020	16.680			*16.720	15.060	9,7
	-3,0			*43.150	*43.150	*33.430	29.560	*26.450	21.380					*20.970	17.040	8,9
-4,5			*36.050	*36.050	*28.290	*28.290	*21.490	*21.490					*20.710	*20.710	7,7	
8,4 m H-Ausleger 3,7 m H-Stiel Kontergewicht 13.300 kg	9,0									*15.980	*15.980			*12.110	*12.110	10,1
	7,5									*16.610	*16.610	*15.240	14.560	*11.950	*11.950	10,9
	6,0					*24.540	*24.540	*20.240	*20.240	*17.780	*17.780	*16.290	14.260	*12.060	*12.060	11,4
	4,5					*29.110	*29.110	*22.690	*22.690	*19.190	17.510	*17.060	13.840	*12.440	11.480	11,8
	3,0					*32.880	29.610	*24.960	21.720	*20.580	16.790	*17.870	13.400	*13.090	11.040	11,9
	1,5					*26.570	20.830	*21.680	20.830	*21.680	16.190	*18.530	13.020	*14.080	10.930	11,8
	0 (Boden)							*27.290	20.290	*22.280	15.780	*18.840	12.760	*15.570	11.140	11,6
	-1,5					*34.000	27.900	*27.100	20.070	*22.210	15.580	*18.560	12.640	*17.210	11.750	11,1
-3,0					*32.040	28.090	*25.920	20.120	*21.250	15.600			*17.510	12.940	10,4	
-4,5					*28.780	28.550	*23.440	20.430	*18.810	15.910			*17.600	15.130	9,4	
-6,0			*28.450	*28.450	*23.450	*23.450	*18.600	*18.600					*17.040	*17.040	7,9	

### ZAXIS 890LCR

Werte über Front Werte über Seite oder 360 Grad Einheit: kg

Bedingungen	Lastpunkt-höhe (m)	Ausladung												Bei max. Reichweite		
		3,0 m		4,5 m		6,0 m		7,5 m		9,0 m		10,5 m		Meter		
7,1 m BER-Ausleger 2,95 m BER-Stiel Kontergewicht 13.300 kg	7,5							*21.480	*21.480					*16.700	*16.700	8,9
	6,0					*26.550	*26.550	*22.840	*22.840	*20.860	18.610			*16.390	*16.390	9,5
	4,5					*30.570	*30.570	*24.830	23.910	*21.670	18.080			*16.570	15.420	9,9
	3,0					*34.180	31.590	*26.790	22.850	*22.630	17.490			*17.230	14.710	10,1
	1,5					*36.150	30.260	*28.150	21.990	*23.290	16.980			*18.440	14.570	10,0
	0 (Boden)					*36.240	29.580	*28.470	21.440	*23.220	16.640			*20.450	15.040	9,7
	-1,5			*42.250	*42.250	*34.590	29.380	*27.420	21.220	*21.670	16.570			*21.130	16.300	9,1
	-3,0	*41.790	*41.790	*38.870	*38.870	*30.940	29.580	*24.270	21.380					*20.800	18.940	8,2
-4,5			*30.130	*30.130	*23.790	*23.790							*19.190	*19.190	6,9	
7,1 m BER-Ausleger 3,7 m R-Stiel Kontergewicht 13.300 kg	7,5							*19.560	*19.560	*14.960	*14.960			*10.910	*10.910	9,5
	6,0							*21.380	*21.380	*19.170	*19.170			*10.880	*10.880	10,1
	4,5			*38.600	*38.600	*28.510	*28.510	*23.580	*23.580	*20.750	18.590			*11.150	*11.150	10,5
	3,0					*32.620	32.600	*25.860	23.470	*22.000	17.930	*13.780	*13.780	*11.720	*11.720	10,6
	1,5					*35.450	30.950	*27.660	22.470	*23.010	17.320	*13.740	*13.740	*12.670	*12.670	10,6
	0 (Boden)					*36.500	29.960	*28.540	21.760	*23.440	16.860			*14.180	14.050	10,3
	-1,5					*35.800	29.520	*28.230	21.370	*22.880	16.620			*16.630	15.010	9,7
	-3,0			*42.930	*42.930	*33.250	29.510	*26.290	21.330					*20.840	16.990	8,9
-4,5			*35.850	*35.850	*28.120	*28.120	*21.350	*21.350					*20.560	*20.560	7,7	
8,4 m R-Ausleger 3,7 m R-Stiel Kontergewicht 13.300 kg	9,0									*15.850	*15.850			*12.030	*12.030	10,1
	7,5									*16.470	*16.470	*15.160	14.500	*11.870	*11.870	10,9
	6,0					*24.370	*24.370	*20.080	*20.080	*17.620	*17.620	*16.140	14.200	*11.980	*11.980	11,4
	4,5					*28.900	*28.900	*22.520	*22.520	*19.030	17.450	*16.900	13.770	*12.350	11.410	11,8
	3,0					*32.640	29.520	*24.760	21.640	*20.410	16.710	*17.710	13.330	*13.000	10.970	11,9
	1,5							*26.360	20.740	*21.500	16.100	*18.360	12.940	*14.000	10.850	11,8
	0 (Boden)							*27.080	20.200	*22.080	15.690	*18.660	12.670	*15.490	11.060	11,6
	-1,5					*33.740	27.780	*26.880	19.970	*22.010	15.480	*18.390	12.560	*17.040	11.670	11,1
-3,0					*31.780	27.980	*25.700	20.020	*21.060	15.510			*17.330	12.850	10,4	
-4,5					*28.530	28.450	*23.230	20.340	*18.620	15.820			*17.420	15.050	9,4	
-6,0			*28.170	*28.170	*23.220	*23.220	*18.400	*18.400					*16.850	*16.850	7,9	

# TRANSPORT

## ZX890LCH / ZX890LCR

### OBERWAGEN

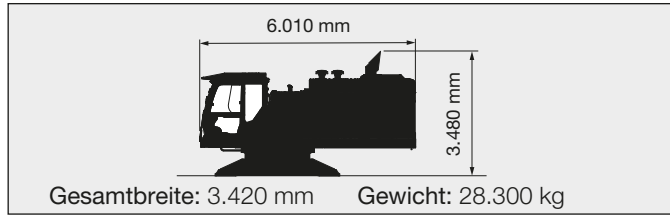

### KONTERGEWICHT

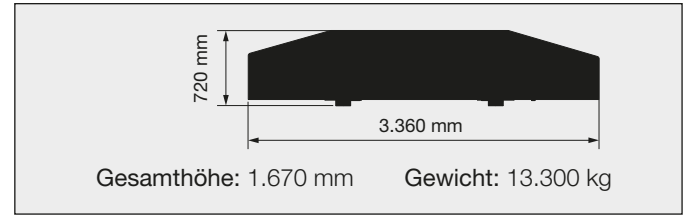

### BASISMASCHINE (OHNE KONTERGEWICHT)

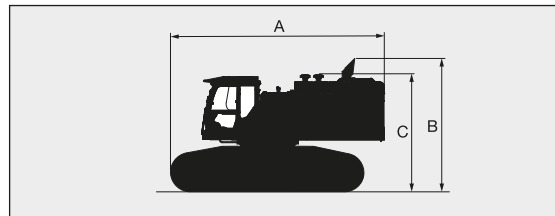

	Bodenplattenbreite (mm)	A (mm)	B (mm)	C*1 (mm)	Gesamtbreite*2 (mm)	Gewicht (kg)
ZAXIS 890LCH	650	7.080	4.410	3.890	3.630	53.000
	750	7.080	4.410	3.890	3.630	53.700
	900	7.080	4.410	3.890	3.730	54.600
ZAXIS 890LCR	650	7.080	4.410	3.890	3.630	53.300

\*1 Ohne Auspuffrohr

\*2 Unterwagen eingefahren

### LAUFWERKSRAHMEN

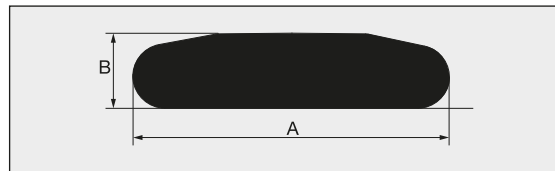

	Bodenplattenbreite (mm)	A (mm)	B (mm)	Gesamtbreite (mm)	Gewicht (kg)
ZAXIS 890LCH	650	6.360	1.500	1.340	12.200
	750	6.360	1.500	1.340	12.500
	900	6.360	1.500	1.430	13.100
ZAXIS 890LCR	650	6.360	1.500	1.340	12.300

### AUSLEGER

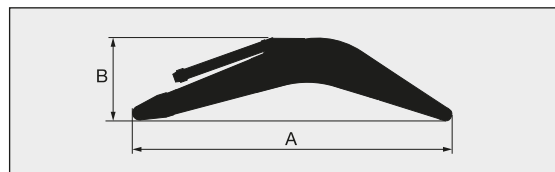

Ausleger	A (mm)	B (mm)	Gesamtbreite (mm)	Gewicht (kg)
7,1 m BE	7.470	2.680	1.440	7.710
8,4 m H	8.760	2.510	1.440	8.240
7,1 m BER	7.470	2.680	1.440	7.720
8,4 m R	8.760	2.510	1.440	8.360

### STIEL

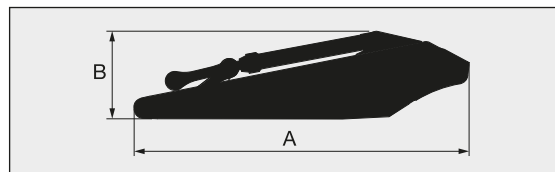

Stiel	A (mm)	B (mm)	Gesamtbreite (mm)	Gewicht (kg)
2,95 m BE	4.430	1.700	840	4.630
3,7m H	5.260	1.460	810	4.490
2,95 m BER	4.430	1.700	840	4.760
3,7m R	5.260	1.460	820	4.670

### LÖFFEL

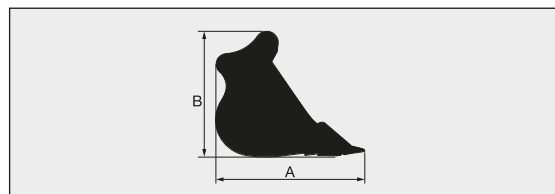

Löffel	Fassungsvermögen (m³)		A (mm)	B (mm)	Gesamtbreite (mm)	Gewicht (kg)
	ISO gehäuft	CECE gehäuft				
Felslöffel	3,5	3,1	2.270	1.960	1.920	3.790
	3,7	3,2	2.270	1.960	2.000	3.900
	4,3	3,8	2.360	2.050	2.150	4.270
	5,0	4,4	2.510	2.020	2.320	5.010
R-Löffel	3,5	3,1	2.270	1.960	1.920	4.570
	3,7	3,2	2.270	1.960	2.000	4.710
	4,3	3,8	2.360	2.050	2.150	5.400

### AUSLEGERZYLINDER 850 kg x 2 Gesamthöhe: 410 mm

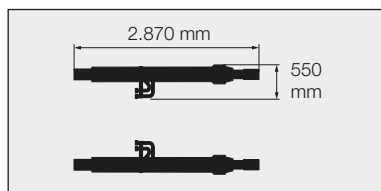

### AUSLEGERZYLINDERSCHLAUCH 9 kg x 2 / 13 kg x 2

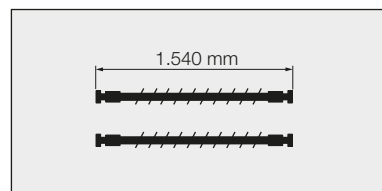

### LINKER LAUFSTEG Gesamthöhe: 150 mm

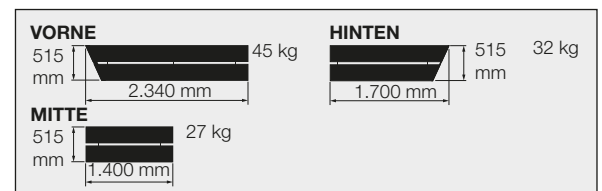

MOTOR	ZAXIS 690LCH	ZAXIS 690LCR	ZAXIS 890LCH	ZAXIS 890LCR
Nachbehandlungssystem	●	●	●	●
Doppelluftfilter	●	●	●	●
Lichtmaschine 90 A	●	●	●	●
Automatische Drehzahlabenkung	●	●	●	●
Automatische Motorabschaltung	●	●	●	●
Motorölfilter (Patrone)	●	●	●	●
Kraftstoffhauptfilter (Patrone)	●	●	●	●
ConSite-ÖL (Sensor)*	●	●	●	●
DEF/AdBlue®-Tank, Einlassfilter und Einfüllstutzenverlängerung	●	●	●	●
DEF/AdBlue®-Tank mit ISO-Magnetadapter	●	●	●	●
Trockenluftfilter mit Staubablassventil (mit Luftfilter-Durchlassanzeige)	●	●	●	●
Staubschutznetz	●	●	●	●
ECO/POWER/HP-Modus	●	●	●	●
Elektrische Kraftstoffpumpe	●	●	●	●
Motoröl-Ablasstutzen	●	●	●	●
Ausgleichsbehälter	●	●	●	●
Lüfterschutz	●	●	●	●
Kraftstoffkühler	●	●	●	●
Kraftstoffvorfilter mit Wasserabscheider	●	●	●	●
Motor mit Silentblocklagerung	●	●	●	●
Wartungsfreier Vorfilter	●	●	●	●
Kühler, Ölkühler und Zwischenkühler	●	●	●	●

HYDRAULIKSYSTEM	ZAXIS 690LCH	ZAXIS 690LCR	ZAXIS 890LCH	ZAXIS 890LCR
Automatische Hubkraftverstärkung	●	●	●	●
Ausleger-Betriebsartenwahl	●	●	●	●
ConSite-ÖL (Sensor)*	●	●	●	●
Hauptventilblock mit Haupt-Druckentlastungsventil	●	●	●	●
Rücklaufilter	●	●	●	●
Motordrehzahl-Sensorsystem	●	●	●	●
Zusatzanschluss am Hauptventilblock	●	●	●	●
Verstärktes Rohrbruchsicherheitsventil für Stiel	○	○	○	○
Verstärktes Rohrbruchsicherheitsventil für Ausleger	○	○	○	○
Vorsteuerkreisfilter	●	●	●	●
Leistungsverstärkung (Power-Boost)	●	●	●	●
Dämpfungsventil in Vorsteuerkreis	●	●	●	●
Ansaugfilter	●	●	●	●
Betriebsartenschalter	●	●	●	●

KABINE	ZAXIS 690LCH	ZAXIS 690LCR	ZAXIS 890LCH	ZAXIS 890LCR
Schallgedämpfte Komfortkabine	●	●	●	●
Klimaautomatik	●	●	●	●
Bluetooth® integriertes DAB +-Radio	●	●	●	●
Höhenanpassung der Konsole	●	●	●	●
CRES-VII-Sicherheitskabine (mit Mittelsäulenverstärkung)	●	●	●	●
Abbruchbagger mit P5A-Verglasung und verbesserter Sicht	○	○	○	○
Getränkehalter mit Wärm-/Kühlfunktion	●	●	●	●
Elektrisches Doppelsignalhorn	●	●	●	●
Motor-Notausschalter	●	●	●	●
Ausstattung mit grün getöntem Verbundglas	●	●	●	●
Nothammer	●	●	●	●
Bodenmatte	●	●	●	●
Fußrasten	●	●	●	●
Frontscheiben-Waschanlage (2 Punkte)	●	●	●	●
Handschuhfach	●	●	●	●
Freisprecheinrichtung	●	●	●	●
Kühl- und Wärmebox	●	●	●	●
Intervall-Scheibenwischer	●	●	●	●
Schlüsselzylinderbeleuchtung	●	●	●	●
Gerade Frontscheibe aus Verbundglas	●	●	●	●
LED-Innenbeleuchtung mit Türkontakt	●	●	●	●
Zeitschriftenhalter	●	●	●	●
OPG-Frontschutzgitter gemäß Klasse II (ISO 10262)	●	●	●	●
OPG-Schutzdach gemäß Kabinenschutz-Klasse II (ISO 10262)	●	●	●	●
Vorsteuerabsperrhebel	●	●	●	●
12-V und 24-V-Steckdose	●	●	●	●
Ablage hinten	●	●	●	●
Automatik-Sicherheitsgurt	●	●	●	●
Radioantenne (Gummi)	●	●	●	●
Luftfederter, beheizter Sitz	●	●	●	●
Sitzverstellung: Rückenlehne, Armlehne, Sitzhöhe und -winkel, verschiebbar nach vorn/hinten	●	●	●	●
Sicherheitsgurtkontrolle	●	●	●	●
Kurzweg-Steuerhebel (Joysticks)	●	●	●	●
Smartphone-Halter	●	●	●	●
Aufrollbare Sonnenblende (Verstellbar vorne oder seitlich und hinten)	●	●	●	●
Durchsichtige Dachluke mit Schieberollo	●	●	●	●
USB-Stromanschluss	●	●	●	●
Weitwinkelscheibenwischer	●	●	●	●
Schiebefenster links	●	●	●	●
2 Lautsprecher	●	●	●	●
6 flüssigkeitsgedämpfte Gummilager	●	●	●	●

MONITORSYSTEM	ZAXIS 690LCH	ZAXIS 690LCR	ZAXIS 890LCH	ZAXIS 890LCR
Alarme: Überhitzung, Motorwarnung, Motoröldruck, Lichtmaschine, Mindestkraftstoffstand, Hydraulikfilterdurchlasswarnanzeige, Luftfilterwarnanzeige, Betriebsart, Überlast, SCR-Systemfehler usw.	●	●	●	●
Warnsummer: Überhitzung, Motoröldruck, Überlast, SCR-Systemfehler, usw.	●	●	●	●
Betriebsanzeigen: Wassertemperatur, Betriebsstunden, Kraftstoffverbrauch, Uhr, DEF-/AdBlue®-Verbrauch, usw.	●	●	●	●
Sonstige Anzeigen: Betriebsart, Drehzahlautomatik, Vorglühanzeige, Bild Rückfahrmonitor, Seitenmonitor, Betriebsbedingungen, usw.	●	●	●	●
35 Betriebssprachen verfügbar	●	●	●	●

BELEUCHTUNG	ZAXIS 690LCH	ZAXIS 690LCR	ZAXIS 890LCH	ZAXIS 890LCR
LED-Zusatzscheinwerfer am Ausleger mit Abdeckung	○	○	○	○
LED-Scheinwerfer für Kamera (Seiten- und Rückfahrkamera)	●	●	●	●
4 LED-Kabinenleuchten	●	●	●	●
3 LED-Arbeitsscheinwerfer	●	—	—	—
4 LED-Arbeitsscheinwerfer	—	●	●	●

OBERWAGEN				
Aerial Angle® (Seiten- und Rückfahrkamera)	●	●	●	●
Zentralschmieranlage (ohne Schmierung von Löffel- und Umlenkerbolzen)	●	●	●	●
170-Ah-Batterien x 2	●	●	●	●
Karosserieoberseite-Handlauf	●	●	●	●
Kontergewicht 10.400 kg	●	●	—	—
Kontergewicht 13.300 kg	—	—	●	●
Elektrische Betankungspumpe mit Stoppautomatik und Filter	●	●	●	●
Elektrische Fettpresse mit Schlauchrolle	●	●	●	●
Kraftstoffstandanzeiger	●	●	●	●
Hydraulikölstandsanzeiger	●	●	●	●
Leiter	●	●	●	●
Abschließbarer Kraftstofftankdeckel	●	●	●	●
Abschließbare Serviceklappen	●	●	●	●
Verschließbarer Werkzeugkasten	●	●	●	●
Plattform-Handlauf	●	●	●	●
Laufsteg (Kabinenseite)	●	●	●	●
Rutschfeste Aufstiege und Handläufe	●	●	●	●
Schwenkwerk-Feststellbremse	●	●	●	●
Bodenbleche	●	●	●	●
Zweiwege-Trennschalter	●	●	●	●

UNTERWAGEN				
Verschraubtes Kettenrad	●	●	●	●
Durchgehender Laufrollenschutz	●	●	●	●
Verstärkte Kettenglieder mit Bolzensicherung	●	●	●	●
650 mm Zweisteg-Bodenplatte	●	●	●	●
750 mm Zweisteg-Bodenplatte	○	—	○	—
900 mm Zweisteg-Bodenplatte	○	—	○	—
Tunnelabdeckung	●	●	●	●
Fahrtrichtungsmarkierung am Laufwerkrahmen	●	●	●	●
Fahrmotorabdeckungen	●	●	●	●
Fahrwerk-Feststellbremse	●	●	●	●
Stütz- und Laufrollen (mit Laufrollen mit einem Flansch)	●	—	●	—
Stütz- und Laufrollen (mit Laufrollen mit Doppel-Flansch)	●	●	●	●
4 Transport-Verzurrösen	●	●	●	●

● : Standardausrüstung ○ : Sonderausstattung — : Nicht zutreffend

ARBEITSAUSRÜSTUNG	ZAXIS 690LCH	ZAXIS 690LCR	ZAXIS 890LCH	ZAXIS 890LCR
2,9 m BE-Stiel	○	—	—	—
2,9 m BER-Stiel	—	○	—	—
2,95 m BE-Stiel	—	—	○	—
2,95 m BER-Stiel	—	—	—	○
6,8 m BE-Ausleger	○	—	—	—
6,8 m BER-Ausleger	—	○	—	—
7,1 m BE-Ausleger	—	—	○	—
7,1 m BER-Ausleger	—	—	—	○
7,8 m H-Ausleger / 3,6 m H-Stiel	●	—	—	—
7,8 m R-Ausleger / 3,6 m R-Stiel	—	●	—	—
8,4 m H-Ausleger / 3,7 m H-Stiel	—	—	●	—
8,4 m R-Ausleger / 3,7 m R-Stiel	—	—	—	●
2,9 m³ R-Löffel (ISO gehäuft) (mit Löffel-Seitenshrouds)	—	●	—	—
2,9 m³ Felslöffel (ISO gehäuft) (mit Löffel-Seitenshrouds)	●	—	—	—
3,5 m³ Felslöffel (ISO gehäuft) (mit Löffel-Seitenshrouds)	—	—	—	●
3,5 m³ Felslöffel (ISO gehäuft) (mit Löffel-Seitenshrouds)	—	—	●	—
Zentrale Abschmierleiste	●	●	●	●
Stielzylinder-Schlauchsenschutz	●	●	●	●
Auslegerzylinder-Rohrschützer	●	●	●	●
Auslegerzylinder-Löffelschutz	●	●	●	●
Schutzplatten und Schutzprofilstreben	●	●	●	●
Dichtring an allen Löffelbolzen	●	●	●	●
Flanschbolzen	●	●	●	●
Geschweißte Löffelkoppel A	—	●	—	●
Verstärkte Löffelschwinge B	—	●	—	●

ANBAUGERÄTE				
Hydraulik für Hammer und Schere	○	○	○	○
2-stufiger Zusatzkreis-Förderstromwahlschalter	○	○	○	○
Vorsteuerkreis-Druckspeicher	●	●	●	●

VERSCHIEDENES				
ConSite	○	○	○	○
Global e-Service	●	●	●	●
Borddatensteuermodul	●	●	●	●
Standard-Werkzeugsatz	●	●	●	●
Diebstahlsicherung**	○	○	○	○

Standard- und Sonderausstattung kann von Land zu Land variieren. Kontaktieren Sie diesbezüglich Ihren Hitachi-Händler.

\* Motoröl- und Hydrauliköl-Überwachungssensor.

\*\* Hitachi Construction Machinery haftet nicht für Diebstahl; entsprechende Schutzsysteme minimieren lediglich das Diebstahlrisiko.



FÜR IHRE NOTIZEN

Lined area for notes with multiple horizontal lines.

Vor dem Einsatz der Maschine, einschließlich der Satellitenkommunikation, in einem anderen Land als dem Bestimmungsland sind eventuell Modifikationen erforderlich, damit sie die örtlichen Bestimmungen (einschl. Sicherheitsvorschriften) und Gesetze erfüllt. Daher dieses Fahrzeug weder exportieren noch außerhalb des Bestimmungslandes einsetzen, bevor nicht die Erfüllung der örtlichen Bestimmungen sichergestellt ist. Bei Fragen zur Einhaltung der Bestimmungen wenden Sie sich bitte an Ihren Hitachi-Händler.

Diese technischen Daten können unangekündigt geändert werden. Die Abbildungen und Fotografien zeigen die Standardmodelle und können Sonderausstattungen, Zubehör und alle Standardausrüstungen mit einigen Farb- und Eigenschaftsunterschieden enthalten oder auch nicht. Lesen und verinnerlichen Sie das Bedienungshandbuch vor Inbetriebnahme, um problemlos mit der Maschine arbeiten zu können.